

1. Bu testte sırasıyla Türk Dili ve Edebiyatı (1 - 24), Tarih (25 - 34), Coğrafya (35 - 40) alanlarına ait toplam 40 soru vardır.
2. Cevaplarınızı, cevap kâğıdının Türk Dili ve Edebiyatı - Sosyal Bilimler - 1 Testi için ayrılan kısmına işaretleyiniz.

1. Ne roman bir toplum bilimi kitabı ne de şiir bir doğrular topluluğudur. Bir sanat eserini yalnızca bilgiler ve doğrular topluluğu olarak kabul etmek, sanatın varlığını ve özünü görmemek demektir. Dostoyevski'yi yaşadığı dönemin toplumsal olaylarını öğrenmek için okuduğunu kim söyleyebilir? Böyle olsaydı, bu olayları anlatan sayfalar, birer tarih belgesi sayılmaz mıydı?

Bu parçada vurgulanan düşünce, aşağıdakilerden hangisidir?

- A) Bir edebî yapıtın okura bilgi vermesi gerekmez.
B) Kimi edebî yapıtlar, çağına tanıklık eder.
C) Sanat yapıtlarının varoluş amaçları sorgulanmalıdır.
D) Şiirde değil, romanda nesnellik aranmalıdır.
E) Her edebî yapıt, yazarından izler taşır.
2. Sanatların bütünlüğüne ve iç içeliğine inanıyorum. Kanımca günümüzde resim, çok sesli müzik, edebiyat, sinema, tiyatro birbirinden ayrılmaz. Bizde kimileri şiirle uğraşır; müzikten, resimden hiç anlamaz. O kişinin yazdıkları da gerçek anlamda şiir olmaz bence. Sanatın en büyük düşmanı sığılıktır. Rilke ile Rodin arasında geçen şu diyalog geliyor aklıma. Rilke o günlerde şiir yazamadığından yakınıyor Rodin'e. Rodin de bir ressam, bir heykeltıraş gibi çevresini düşünmediğini; insanları, doğayı bu açıdan görmesi gerektiğini söylüyor Rilke'ye. Rilke de bu cümledeki gizi ve gerçekliği anlamış ve şiirler birbiri ardına gelmiştir.

Parçada geçen "Sanatın en büyük düşmanı sığılıktır." cümlesindeki "sığılık" sözüyle anlatılmak istenen aşağıdakilerden hangisidir?

- A) Sıradanlık
B) Bilimsel gelişmelerden habersiz olmak
C) Sanatın diğer dallarına karşı ilgisiz olmak
D) Bir ressam gibi düşünmemek
E) Müzikten anlamamak

3. (I) Doğu-Batı sorunu, Halide Edip'in yazarlık yaşamını baştan sona işgal etmiştir. (II) Yazarlık yaşamı boyunca bu sorunla uğraşan yazar, belki de bir tek *Sinekli Bakka*'da düşüncelerini okuruna iletebilmiştir. (III) Bu eserde Halide Edip, II. Abdülhamit Dönemi'ni bir geçmiş zaman dekoru olarak kullanarak geçmişten bugüne kültür, sanat ve töre değerleri üzerinde durur. (IV) Bir anlamda yazar ve eseri, tarihî süreklilik arayışı içerisindedir. (V) Bu arayış sürecinde yazar, dönemin ruhuna özgü bir anlatımı tercih etmiştir.

Bu parçada numaralanmış cümlelerle ilgili aşağıdakilerden hangisi söylenemez?

- A) I. cümlede, bir saptama yapılmıştır.
B) II. cümlede, bir yorum yapılmıştır.
C) III. cümlede, söz konusu kitabın içeriğinde bahsedilmiştir.
D) IV. cümlede, genelleme yapılmıştır.
E) V. cümle, biçem ile ilgili bir yargıdır.

4. Hiçbir şey, ele geçince hayalde olduğu kadar güzel kalmaz.

Bu cümleye anlamca en uzak yargı aşağıdakilerden hangisidir?

- A) Hayallerimiz her zaman gerçeklerinden daha göz alıcıdır.
B) Umutlarımız gerçekleştiğinde hayal kırıklığının dışında tuhaf bir boşluk da oluşur içimizde.
C) Umut edip ulaştıklarımız, gerçekleşmeden önce çok daha güzeldir.
D) Hayallerimizin güzelliği sadece hayallerimizle sınırlıdır.
E) Her hayal gerçekleşince düşlenen değerini yitirir.

5. Şairin, 1957'de *Duvar*, 1959'da *İsyan* adlı kitabı yayımlandı. Her iki kitabındaki şiirler incelendiğinde Furuğ'un şiirinin ve dilinin geliştiğini ve kendini bulduğunu görürüz. Furuğ, İran şiirinde anlamını yitirmiş ama sürekli tekrar edilen kelimelerden uzak duruyor, hislerini ifade edebilecek şekilde kelimeleri gerçek anlamlarıyla kullanıyor. Furuğ'un şiirinin en büyük etkisi bence burada yatmaktadır. Kelimeleri gerçek anlamında kullanarak anlattıklarının okuyucunun zihninde canlanmasını sağlar. Bu da şiiri okuyanın irkilmesine sebep olur.

Bu parçada geçen "okuyanın irkilmesi" sözüyle anlatılmak istenen aşağıdakilerden hangisidir?

- A) Şiirin okuyucuda derin izler bırakması
B) Her okunduğunda farklı tat alınması
C) Okuyucuyu geçmişe götürmesi
D) Şiirdeki duygunun okuyucuyu etkilemesi
E) Şiiri yorumlamada zorluk çekmesi

6. **Aşağıdakilerden hangisinde Cumhuriyet Dönemi'nin anlatmaya bağlı türleriyle ilgili bir bilgi yanlış yapılmıştır?**

- A) Bu dönemde roman ve hikâyede çeşitli topluluklar oluşmuştur.
B) Cumhuriyet'in ilanıyla birlikte kimi sanatçılar Anadolu'yu ve Anadolu insanını eserlerinde anlatmaya devam etmiştir.
C) Postmodernizmi esas alan eserlerde sanatçılar, sosyal duyarlılıkla eserlerini oluşturmuşlardır.
D) Bireyin iç dünyasını esas alan eserlerde, iç konuşma ve bilinç akışı gibi teknikler kullanılmıştır.
E) Millî Edebiyat zevk ve anlayışını sürdüren eserlerde realizm akımının etkisi vardır.

7. Daha çok, hikâyeciliği ile ön plana çıkan ---- eserlerinde genellikle kırık hayatlardan, göçmenlerden, kadın ve çocuklardan söz etmiştir. Olaydan çok, betimleme ve çözümlemelere yer veren sanatçı, uzun ve detaylı bir anlatımı tercih etmiştir. Sanatçının *Benim Sinemalarım*, *Gecenin Öteki Yüzü* gibi öykülerinin dışında *Berlin'in Nar Çiçeği*, *47'li* gibi romanları da dikkat çeker.

Yukarıdaki parçada boş bırakılan yere aşağıdakilerden hangisi getirilmelidir?

- A) Pınar Kür
B) Füzûzan
C) İnci Aral
D) Buket Uzuner
E) Adalet Ağaoğlu

8. Hafız Nuri Efendi, köşeye dayanmış duruyordu. Birdenbire yanında birini gördü. Kavaf'ın Şükrü... Arka sokaktan mı çıktı?.. Nuri Efendiye,

- _ Birini mi bekliyorsun? diye sordu.
_ Yooooook!...
_ E, duracak mısın? diye sordu.
_ Bilmem, duruyorum işte...
_ Yoksa, bir dalgan mı var?
_ Yooooook... Ne dalgam olacak!
_ Olur a! İnsan bu...

Bu parçada aşağıdaki anlatım tekniklerinin hangisine başvurulmuştur?

- A) Diyalog
B) Geriye dönüş
C) Bilinç akışı
D) İç çözümleme
E) Tasvir

9. Afrika dediğin bir garip kıta
El bilir âlem bilir
Ki şekli bozulmasın diye Akdeniz'in
Hâlâ eskisi gibi çizilir
Haritalarda
- Bu dizelerde aşağıdaki söz sanatlarından hangisinin örneğine yer verilmiştir?**

A) Telmih B) Tecahülûarif C) Tevriye
D) Rücu E) Hüsnütalil

10. Durmaz yanar gerçeklerin çırağı
Yakın olur ehl-i aşkın ırağı
Gölköy oldu Veysellerin durağı
Hayali karşıma geldi bu gece
- Bu dörtlüğün ikinci dizesinde görülen edebî sanat aşağıdakilerden hangisidir?**

A) Tevriye B) Tenasüp C) Teşhis
D) Tezat E) Kinaye

11. Hoyrattır bu akşamüstüler daima
Gün saltanatıyla gitti mi bir defa
Yalnızlığımızla doldurup her yeri
Bir renk çıktığı içinde bahçemizden
Bir el çıkarmaya başlar bohçamızdan
Lavanta çiçeği kokan kederleri
Hoyrattır bu akşamüstüler daima
- Bu dizelerle ilgili olarak aşağıdakilerden hangisi yanlıştır?**

A) Saf (öz) şiir anlayışına göre yazılmıştır.
B) Şiir, anlaşılacak için değil; duyulmak için yazılmıştır.
C) İmge bakımından oldukça zengindir.
D) Didaktik yönü ağır basmaktadır.
E) İç ahenk, sanatlı söyleyiş, biçim güzelliği önemsenmiştir.

12. Anadolu ve Anadolu insanı ile ilgili pek çok şiir yazan ----, şiirlerindeki millî unsurlar, samimi ifade ve fikrî zeminin sağlamlığı sayesinde memleketçi şiirin poetikasının belirleyicisi olmuştur. *Han Duvarları* ile Anadolu'ya açılan şair, bu topraklarda şekillenen fikir dünyasını *Sanat* şiiriyle kamuoyuna sunmuş ve bu şiirin arka planında var olan çeşitli konuları *Gurbet*, *Bizim Memleket*, *Çoban Çeşmesi*, *Mustarıpler*, *Garıpler*, *Hayat* vb. şiirlerinde tek tek ele almıştır.

Bu parçada boş bırakılan yere aşağıdakilerden hangisi getirilmelidir?

A) Ahmet Kutsi Tecer
B) Faruk Nafiz Çamlıbel
C) Mehmet Emin Yurdakul
D) Kemalettin Kamu
E) Mehmet Akif Ersoy

13. Türk Dili ve Edebiyatı Bölümünü bitirdikten sonra bir süre edebiyat öğretmenliği yapan ----, şiir yazmaya gençlik yıllarında başlamıştır. Maraş Lisesinden arkadaşlarıyla başladığı edebiyat serüveni tüm yaşamını kapsamıştır. Öğretmenliği bıraktıktan sonra milletvekili seçilmiştir. Son dönemlerde hayatı televizyonda yayınlanan *Yedi Güzel Adam* dizisine de konu olmuştur. Bu *Yedi Güzel Adam*, onun hem edebiyat hem gönül birliği yaptığı arkadaşlarını ifade eden bir grup adı olarak kalmıştır. Şiiri tok sesli olan sanatçının özellikle *Sebepe Ey* adlı şiir kitabı ünlüdür.

Bu parçada yer alan boşluğa, aşağıdaki sanatçılardan hangisi getirilmelidir?

A) Erdem Bayazıt B) Cahit Zarifoğlu
C) Mustafa Kutlu D) Hüseyin Atlansoy
E) Süreyya Berfe

14. Cumhuriyet Dönemi halk şiiri için aşağıda verilen bilgilerin hangisi yanlıştır?

- A) Geleneksel temaların dışında çağın şartlarına uygun temalar da işlenmiştir.
- B) Şairler genellikle saz eşliğinde şiirlerini söylemeye devam etmiştir.
- C) Halk şiirinin biçimsel özellikleri korunamamış, hece anlayışı kırılmıştır.
- D) Başta Abdurrahim Karakoç olmak üzere bazı halk şairleri saz kullanmamıştır.
- E) Ürünlerin hepsi sade halk diliyle, anlaşılır bir üslupla oluşturulmuştur.

15. Aşağıda verilen bilgilerden hangisi yanlıştır?

- A) Atıol Behramoğlu, İsmet Özel'le "Halkın Dostları" adlı dergiyi kurmuştur.
- B) İlk şiirlerinde II. Yeni etkisindeki Süreyya Berfe *Gün Ola* eseriyle halk edebiyatına yönelmiştir.
- C) Mistik, metafizik yönü ağır basan Hüseyin Atılsay, metropol hayatını ve insanlarını konu edinmiştir.
- D) Sosyoloji bölümü mezunu Haydar Ergülen, ironik ve lirik tarzda toplumsal gerçekçi olarak yazdığı şiirlerini *Makiler* adlı eserinde toplamıştır.
- E) Sedat Umran, *Leke* adlı şiiriyle "Eşyanın Şairi" unvanını almıştır.

16. Aşağıdakilerden hangisi 1980 sonrası Cumhuriyet edebiyatı için söylenemez?

- A) İdeolojik şiir yazma anlayışından uzaklaşmıştır.
- B) Şekil ve söyleyiş içerikten daha fazla önemsenmiştir.
- C) Büyük Doğu Hareketi bünyesinde toplanmış sanatçıların oluşturduğu bir dönemdir.
- D) Kapalı, uzak çağrışımlı İkinci Yeni şiirine geri dönüş niteliği taşır.
- E) Aslolan ürünün şiir olduğu düşüncesiyle şiir ön plana çıkarılmıştır.

17. Mistik bir şairdir. İlk şiirleri Behçet Necatigil yönetiminde çıkan Dönüm dergisinde yayımlanmıştır. Gazete ve dergilerde Ali Hikmet imzasını kullanmıştır. *Bakış Kuşu*'n da halk ve divan şairleri başta olmak üzere Ahmet Haşim'den Yahya Kemal'e pek çok şairin etkisinde yazılmış şiirlerini bir araya getirmiştir. En sevilen şiirleri *Hüzün ki En Çok Yakışandır Bize, Gülün Ustası Yoktur, Erguvan Sözler*'dir. **Bu parçada sözü edilen sanatçı aşağıdakilerden hangisidir?**

- A) Muzaffer Erdost
- B) Sunay Akın
- C) Ahmet Telli
- D) Hilmi Yavuz
- E) Kemal Özer

18. Şairlik hayatına İkinci Yeni'nin şiir estetiğiyle başlar. 1970'e kadar Marksist bir dünya görüşüyle şiirlerini yazar. 1974'te yayımladığı *Amentü* şiiri bir beyanname niteliği taşır. "Beni bir ses sahibi kıl, ben kefarete hazırım." **dizesinin eşliğinde İslâmi söyleme yönelen şair aşağıdakilerden hangisidir?**

- A) Nurullah Genç
- B) Sezai Karakoç
- C) Hilmi Yavuz
- D) İsmet Özel
- E) Cahit Zarifoğlu

19. Ahmet Hamdi Tanpınar ----

Bu cümle aşağıdakilerden hangisiyle tamamlanırsa bilgi yanlış olur?

- A) şiirde Fransız simbolistlerinden etkilenmiş, Yahya Kemal ve Valery'nin etkisiyle mükemmeliye kalamaya çalışmıştır.
- B) şiirlerinde zaman üzerinde durmuş, zamanı basit bir süreklilik olarak değil, çok katmanlı bir akış olarak algılamıştır.
- C) 1934'ten sonraki şiirlerinde dinî duyarlılık, metafizik, soyut konular ağır basar.
- D) Doğu-Batı kültürünü sentezlemiştir.
- E) şiirlerinde zaman, rüya, musiki, bilinçaltı gibi kavramlar görülür.

20. Millî Edebiyat zevk ve anlayışını sürdüren şairlerden biridir. Millî duyarlılığı işleyen epik şiirleriyle ve özellikle *Bu Vatan Kimin?* şiiriyle tanınmıştır. Aynı zamanda edebiyat tarihçisi, dil araştırmacısıdır. *Dedem Korkut'un Kitabı*, *Katip Çelebi'den Seçmeler*, *Destursuz Bağa Girenler* bu eserlerden bazılarıdır.

Bu parçada sözü edilen sanatçı aşağıdakilerden hangisidir?

- A) Zeki Ömer Defne
- B) Ömer Bedrettin Uşaklı
- C) Orhan Şaik Gökyay
- D) Kemalettin Kamu
- E) Ahmet Kutsi Tecer

21. İkinci Yeni esintisi ile başladığı şiir yaşamı, zamanla toplumcu yönelim kazandı. Kendine özgü dili ve benzetmeleriyle baştan beri tavrını ve varlığını keskinleştiren, anlam kadar biçime de önem veren şiirler yazdı. Doğduğu yerden ayrılmış olduğu yerde var olma savaşı veren insanlarımızı konu alan gurbet, sıla şiirleriyle geniş yankı uyandırdı. Çarşıların, işçi kızların, pazar yerlerinin, çay evlerinin dünyasını yansıtan şair olarak tanındı. Röportaj, inceleme ve deneme türünde de eserler veren sanatçının *Kuş Tufanı*, *Çaylar Şirketten* adlı eserleri ünlüdür.

Bu parçada sözü edilen sanatçı aşağıdakilerden hangisidir?

- A) Özdemir İnce
- B) Refik Durbaş
- C) Ataoğulları Behramoğlu
- D) Süreyya Berfe
- E) İsmet Özel

22. Ahlat ağacı
Ne de dolmaz çilen varmış
İlk defa kırağı yaktı canını
Aşkını sonra bulutların
Rüzgârın cilvesi değil miydi
Döken yapraklarını

Bu şiirle ilgili olarak aşağıdakilerden hangisi söylenebilir?

- A) Halk şiiri geleneğinden yararlanılmıştır.
- B) Sanatsız bir anlatım tercih edilmiştir.
- C) Şiirin ahenk unsurları önemsenmemiştir.
- D) Nazım biçimi terza-rimadır.
- E) Toplumcu anlayışla yazılmıştır.

23. Yaşamaktan öte özür bulamayınca aşka sonuçları bir bir gözden geçiriyorum pulluklarla devrilen toprağın ıslaklığındaki can madenlerin buharından elde edilen büyü bazı yasak kitapların verdiği dinç duygular nelerse ki yaşamak sözünü asıl kılan nelerse ki lekesiz, umutlu ve budala

Bu dizeler biçim ve içerik özellikleri bakımından aşağıdaki topluluklardan hangisinin şiir anlayışını yansıtır?

- A) I. Yeni
B) II. Yeni
C) Millî Edebiyat Zevk ve Anlayışını Sürdüren Şiir
D) İkinci Yeni Sonrası Toplumcu Şiir
E) Öz Şiir

24. Muğla ovasında bir acı tütün
Fırat'ın orada yılanlı sıcak
Gelip yürürlerse yan yana bir gün
Gelmez diyenler şaşıp da kalacak

Bu dörtlükle ilgili olarak aşağıda verilenlerden hangisi yanlıştır?

- A) 11'li hece ölçüsüyle yazılmıştır.
B) Çapraz uyak düzenindedir.
C) Ek durumunda redif kullanılmıştır.
D) Birden çok ulama örneği vardır.
E) Tam ve zengin uyak vardır.

25. Aşağıdakilerden hangisi Osmanlı ordularının I.Balkan Savaşı'nda başarısız olmasının nedenleri arasında gösterilemez?

- A) Teçhizat bakımından yetersiz kalınması
B) Seferberlik ve asker yığıma işleminin zamanında yapılmaması
C) Askerlerin bir kısmının terhis edilmesi
D) Osmanlı ordularının Çatalca'ya kadar geri çekilmesi
E) Ordu içindeki mektepli-alaylı çatışmasının varlığı

26. Birinci Dünya Savaşı'nda aşağıdaki cephe-lerden hangisinde, Rusya'nın Osmanlı Devleti üzerindeki emellerine son verme ve Pantürkizmi hayata geçirme düşüncesinde olan Enver Paşa taarruza geçmiştir?

- A) Kafkas B) Kanal C) Çanakkale
D) Galiçya E) Suriye

27. I. Dünya Savaşı'nın devam ettiği sırada İtilaf Devletleri Osmanlı Devleti topraklarını paylaşmak için kendi aralarında gizli antlaşmalar imzalamışlardır. Aşağıdaki antlaşmalardan hangisinin bu gizli antlaşmalar arasında olduğu söylenemez?

- A) Sykes-Picot Antlaşması
B) Willa-Guista Antlaşması
C) Mac Mahon Antlaşması
D) Petrograt Sözleşmesi
E) Saint Jean de Maurienne Antlaşması

28. Amasya Genelgesi'nde, aşağıdakilerden hangisiyle ilgili herhangi bir karar yer almamıştır?

- A) Ulusun bağımsızlığı
B) Millet egemenliği
C) Milli mücadelenin yöntemi
D) Yönetimin lâikleştirilmesi
E) Vatanın bütünlüğü

29. Ulusal Mücadele döneminde görülen,

- I. Güçler birliğinin kabul edilmesi
II. Hıyanet-i Vataniye Kanunu'nun yürürlüğe girmesi
III. Tekalif-i Milliye Emirleri'nin yayımlanması

gelişmelerden hangileri TBMM'nin "olağanüstü bir meclis" olduğunu göstermektedir?

- A) Yalnız I B) I ve II C) I ve III
D) II ve III E) I, II ve III

30. I. I. İnönü
II. II. İnönü
III. Kütahya–Eskişehir
IV. Sakarya Meydan Muharebesi

Yukarıdaki savaşların ortak yönü aşağıdakilerden hangisidir?

- A) Mustafa Kemal'e Mareşallik rütbesinin verilmesi
B) Saldırı savaşları niteliği taşıması
C) Misak-ı Milli'nin belirlediği doğu sınırlarında yapılması
D) Yunanlıların zaferleriyle sonuçlanması
E) Yunan birliklerine karşı yapılmış olması

31. Fransa'nın Sakarya Savaşı sonrasında Hatay haric Anadolu'dan çekilmesinde,

- I. Yunanlıların, TBMM yönetimine son veremeyeceğinin anlaşılması
II. Fransız komuoyunun savaş karşıtı bir tutum takınmaya başlaması
III. Güney Cephesi'nde Kuva-i Milliye birlikleri ile yaptığı mücadelede oldukça yıpranması
IV. TBMM ordularının, Yunan taarruz gücünü büyük ölçüde kırması

durumlarından hangilerinin etkili olduğu söylenebilir?

- A) I ve II B) II ve III C) I, II ve III
D) II, III ve IV E) I, II, III ve IV

32. Mustafa Kemal'in Başkomutanlık yetkisi ile katıldığı savaşlar aşağıdakilerden hangisinde doğru verilmiştir?

- A) I. İnönü – II. İnönü
B) Kütahya – Eskişehir – Sakarya
C) Sakarya – Büyük Taarruz
D) Gediz – I. İnönü
E) Kütahya – Eskişehir – Büyük Taarruz

33. Aşağıdakilerin hangisinde neden – sonuç ilişkisi kurulamaz?

Neden	Sonuç
A) I. İnönü Zaferi'nin kazanılması	Afganistan'la dostluk antlaşmasının yapılması
B) Misak-ı Milli'nin kabul edilmesi	İstanbul'un resmen işgal edilmesi
C) Türk ordusunun Sakarya Nehri'nin doğusuna çekilmesi	Başkomutanlık Yasası'nın çıkarılması
D) TBMM'nin Londra Konferansı'na davet edilmesi	Saltanat'ın Kaldırılması
E) Büyük Taarruz'un kazanılması	Mudanya Mütarekesi'nin imzalanması

34. Lozan Barış Antlaşması'nın aşağıdaki hükümlerinden hangisi Türkiye'nin egemenlik haklarına aykırıdır?

- A) Kapitülasyonlar kaldırılacak
B) Boğazlar Komisyonu oluşturulacak ve başkanlığına bir Türk getirilecek
C) Rum Patrikhanesi'nin siyasi ayrıcalıkları kaldırılarak dinî bir kurum haline getirilecek
D) Türkiye'deki tüm yabancı okullar Türk Milli Eğitim Bakanlığı'na bağlı kalacak
E) Yunanistan ile Türkiye arasında Meriç Nehri sınırı olacak

35. Türkiye'nin dış satım gelirleri, dış alım giderlerinden daha azdır. Bu durum dış ticaret açığı oluşturmaktadır.

Buna göre, Türkiye'de dış ticaret açığının kapatılması için;

- I. endüstriyel üretimi artırmak,
- II. hammadde dış satımını arttırmak,
- III. tarımda nadas uygulamasını yaygınlaştırmak,
- IV. turizm etkinliklerini geliştirmek

gibi uygulamalardan hangilerinin yapılması gereklidir?

- A) Yalnız I
- B) Yalnız III
- C) Yalnız IV
- D) I ve IV
- E) II ve III

36. Aşağıdakilerden hangisi, ülkeler arası ticaretin gelişmesinde etkili olan faktörlerden biri değildir?

- A) Mal ve hizmetlerin her ülkede aynı oranda üretilmemesi
- B) Ham maddelerin dünyaya dengeli dağılması
- C) Belli ülkelerin mallarına ambargo ya da kota uygulanması
- D) Mamül maddelerin ithalat yoluyla daha ucuza sağlanması
- E) Enerji kaynaklarının dünya üzerinde belli alanlarda toplanması

37. Türkiye'de transit ticaretin yoğun olduğu görülür.

- I. İstanbul ve Çanakkale Boğazlarına sahip olması
- II. Ülke yüzölçümünün geniş olması
- III. Ulaşım sistemlerinin gelişmiş olması
- IV. Orta kuşakta yer alması

Yukarıdakilerden hangilerinin Türkiye'de transit ticaretin gelişmesinde etkili olduğu söylenmez?

- A) I ve II
- B) I ve III
- C) II ve III
- D) II ve IV
- E) III ve IV

38. Bölgelerin sınırları değişik ölçütlere göre belirlenebilir. Farklı bölgelerin sınırları birbirleriyle örtüşebilir.

- I. Karstik bölgeler
- II. Petrol ve doğal gaz tüketim bölgeleri
- III. Genç yapıllı dağlık bölgeler
- IV. 1. derecede deprem bölgeleri
- V. Yoğun nüfuslu bölgeler

Buna göre, dünyada yukarıda verilen bölge türlerinden hangilerinin sınırları birbiriyle daha fazla örtüşmektedir?

- A) I ve II
- B) I ve III
- C) II ve IV
- D) III ve IV
- E) IV ve V

39. Dünyadaki kaynakların bilinçsizce ve plansız bir şekilde kullanılması birçok çevresel soruna neden olmuştur. Kazakistan ve Özbekistan arasında yer alan Aral Gölü bu duruma çok uygun örneklerden biridir. 1960'lı yıllarda dünyanın 4. büyük gölü iken, günümüzde bu göl sularının büyük kısmını kaybetmiştir.

Buna göre, aşağıdakilerden hangisi Aral Gölü'nün kuruması nedeniyle ortaya çıkan sorunlardan biri değildir?

- A) Gölü besleyen akarsulardan Amuderya ve Sirderya'nın üzerine yapılan barajlardan enerji elde edilmesi
- B) Gölün hacmindeki kayıplarla iklimin daha da karasallaşması ve kum fırtınalarının artması
- C) Verimli tarım topraklarının kullanılamaz hale gelmesi
- D) Göldeki su seviyesinin düşmesiyle, suyun içindeki kimyasal maddelerin göl tabanına çökmesi sonucu zehirli bir çölün oluşması
- E) Bölgede kanser, astım ve bronşit gibi hastalıkların artış göstermesi

40. NATO; 1949 yılında Sovyetler Birliği'ne karşı Avrupa'nın güvenliğini sağlamak için ABD öncülüğünde 12 devletin katılımıyla kurulan askerî bir örgüttür.

Aşağıdakilerden hangisi NATO'nun gerçekleştirmek istediği amaçlardan biri değildir?

- A) Üye ülkelerin ekonomik bağımsızlığını korumak
- B) Taraflardan birine karşı yapılan saldırılarda birlik olmak
- C) Üye ülkelerin bütünlüğünü ve bağımsızlığını korumak
- D) Üye ülkelerin askeri ihtiyaçlarını karşılamak
- E) Birleşmiş Milletler ilkelerine bağlı kalmak ve uluslararası sorunları barış yoluyla çözmeye çalışmak

1. Bu testte sırasıyla Tarih (1-11), Coğrafya (12-22), Felsefe (23-34), Din Kültürü ve Ahlak Bilgisi (35-40), Din Kültürü ve Ahlak Bilgisi dersini yasal olarak almak zorunda olmayan veya farklı müfredat ile alanlar için Felsefe (41-46) alanlarına ait toplam 46 soru vardır.
2. Cevaplarınızı, cevap kâğıdının Sosyal Bilimler - 2 Testi için ayrılan kısmına işaretleyiniz.

1. Aşağıdakilerden hangisi II. Meşrutiyet Dönemi kurulan partiler arasında gösterilemez?

- A) Hürriyet ve İtilaf Fırkası
B) Osmanlı Ahrar Fırkası
C) Serbest Cumhuriyet Fırkası
D) İttihad-ı Muhammediye Fırkası
E) Osmanlı Demokrat Fırkası

2. Mustafa Kemal Atatürk I. Dünya Savaşı'nda birçok cephede kahramanca savaşmıştır.

Aşağıdaki seçeneklerden hangisinde Mustafa Kemal Atatürk'ün I. Dünya Savaşı'nda savaştığı cephe sırasıyla verilmiştir?

- A) Kafkas – Kanal – Suriye
B) Kanal – Çanakkale – Hicaz
C) Yemen – Galiçya – Çanakkale
D) Çanakkale – Irak – Suriye
E) Çanakkale – Kafkas – Suriye

3. Adana'dan trenle hareket eden Mustafa Kemal Paşa 13 Kasım 1918 çarşamba öğle saatlerinde Haydarpaşa Garı'na vardığında İtilaf Devletlerinin donanmasının İstanbul'a demirlediğini görür. Garın iskelesinde kendisini bekleyen Fransız İşgal Kuvvetlerine ait Kartal istibotuyla Galata rıhtımına giden Kemal Paşa yaveri Cevat Abbas'a "Ağlama çocuk!" der.

Verilen bilgiyi tamamlamak için boş bırakılan yere aşağıdaki sözlerden hangisi getirilmelidir?

- A) Ya İstiklal Ya Ölüm!
B) Zafer, zafer benimdir diyebilenindir!
C) Geldikleri gibi giderler!
D) Hiçbir şeye ihtiyacımız yok. Bir şeye ihtiyacımız var çalıışkan olmak!
E) Savaş zaruri ve hayati olmalıdır!

4. Son Osmanlı Mebuslar Meclisi'nde alınan Misak-ı Millî kararları incelendiğinde, bazı bölgelerde referandum talep edildiği görülür. Referandumdaki amaç kaybedilmiş toprakları halk iradesine dayalı olarak geri kazanmaktır.

Buna göre Misak-ı Millî'de referandum talep edilen yerler arasında aşağıdakilerden hangisi yer alır?

- A) Kıbrıs
B) Bosna
C) Trablusgarp
D) Batı Trakya
E) Mısır

5. Güçler Birliği esasına göre kurulan TBMM, yargı yetkisini İstiklal Mahkemeleri aracılığıyla kullanmaktaydı.

TBMM'nin bu tutumunun amaçları arasında aşağıdakilerden hangisinin yer aldığı söylenemez?

- A) İç ayaklanmaları bastırmak
B) Devletin otoritesini sağlamak
C) Halifenin güç ve otoritesini korumak
D) Asker kaçaklarını önlemek
E) Halkın meclise olan güvenini korumak

6. Londra Konferansı dağıldıktan sonra, TBMM Hükümeti temsilcisi Bekir Sami Bey'in Fransız, İtalyan ve İngilizlerle yaptığı ikili antlaşmalar TBMM'de niçin onaylanmamıştır?

- A) Londra Konferansı başarısızlıkla sonuçlandı-ğundan
B) Sovyetler Birliği tepki gösterdiğinden
C) Misak-ı Milli ruhuna ters düştüğünden
D) İstanbul Hükümetinin fikri alınmadığından
E) İkili antlaşmalar şeklinde yapıldığından

7. Mudanya Mütârekesinin imzalanması Mondros ve Sevr'i ortadan kaldırmış, yeni bir barışın yolunu açmıştır. Doğu Trakya savaşı geride bırakılmış, İstanbul ve Boğazlar'ın da barış sonrası TBMM'ye bırakılacağı ilkesi benimsenmiştir.

Bu gelişmelerin;

- I. TBMM'nin ülke içinde gücünün ve saygınlığının artmasına
- II. Kurtuluş Savaşı'nın askerî kısmının sona ermesine
- III. Lozan görüşmelerinin başlamasına

sonuçlarından hangilerine yol açtığı söylenebilir?

- A) Yalnız I B) Yalnız II C) Yalnız III
D) I ve II E) I, II ve III

8. Mustafa Kemal Paşa Lozan Görüşmelerine katılacak olan Türk Hükümeti baş temsilcisi İsmet Paşa'dan görüşmelerde iki konudan kesinlikle taviz verilmemesini istemiştir.

Bu konular aşağıdaki seçeneklerden hangisinde doğru olarak verilmiştir?

- A) Azınlıklar - Dış borçlar
B) Yabancı okullar - Kapitülasyonlar
C) Sınırlar - Boğazlar
D) Kapitülasyonlar - Ermeni yurdu
E) Patrikhane - Boğazlar

9. **Kara Perşembe olarak bilinen 1929 Ekonomik Bunalımı Dünya'da,**

- I. Ticaret hacminin daralması
- II. İşsizliğin artması
- III. Sanayileşmenin hızlanması

sonuçlarından hangilerine neden olmamıştır?

- A) Yalnız I B) Yalnız II C) Yalnız III
D) I ve III E) II ve III

10. **Türk ordusu Barış Gücü göreviyle aşağıdaki bölgelerden hangisine asker göndermemiştir?**

- A) Somali B) Bosna Hersek C) Kosova
D) Afganistan E) Pakistan

11. I. Atatürk Aleyhine İşlenen Suçlar Hakkında Kanun çıkarılması
II. Yabancı Sermayeyi Teşvik Kanunu'nun çıkarılması
III. Türkiye'nin NATO'ya üye olması

Yukarıdakilerden hangileri Demokrat Parti Dönemi'nde gerçekleşen gelişmeler arasındadır?

- A) Yalnız I B) Yalnız II C) Yalnız III
D) II ve III E) I, II ve III

12. Dağların kıyıya uzanışı, iç ve dış kuvvetlerin farklı etkilerde bulunması, yer yüzünde farklı özelliklerde kıyı tipleri oluşturmuştur.

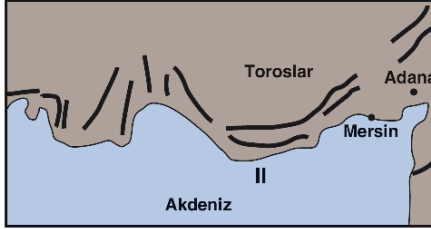

Bu etkiler düşünüldüğünde, yukarıda I ve II numara ile gösterilen kıyı tipleri aşağıdakilerden hangisidir?

- | I | II |
|-----------------------|--------------------|
| A) Boyuna kıyı | Dalmaçya tipi kıyı |
| B) Dalmaçya tipi kıyı | Enine kıyı |
| C) Fiyortlu kıyı | Skyer kıyı tipi |
| D) Ria tipi kıyı | Boyuna kıyı |
| E) Haliçli kıyı | Mercanlı kıyı |

13. Aşağıdakilerden hangisi, küresel ısınmanın ortaya çıkaracağı etkiler arasında sayılmaz?

- A) Bazı bölgelerde şiddetli yağışlar, seller artarken bazı bölgelerde kuraklığın artması
- B) Kutup buzullarının erimesiyle deniz seviyesinin yükselmesi
- C) Kalıcı kar sınırının alçalması
- D) Tropikal kasırgaların etki alanının genişlemesi
- E) Bazı canlı türlerinin yaşam alanı genişlerken, bazılarının yaşam alanının daralması

14. I. Avrupa Güvenlik ve İşbirliği Teşkilatı (AGİT),
II. Kuzey Atlantik Antlaşma Örgütü (NATO),
III. Avrupa Birliği (AB),
IV. Uluslararası Para Fonu (IMF),
V. Petrol İhraç Eden Ülkeler Örgütü (OPEC),

Türkiye yukarıdaki küresel ve bölgesel örgütlerden hangilerine üye değildir?

- A) I ve III B) II ve III C) III ve IV
D) III ve V E) IV ve V

15. Aşağıdakilerden hangisi Türkiye'de sanayiye desteklemek ve geliştirmek amacıyla, Türkiye Cumhuriyeti'nin kurulduğu yıllardan günümüze kadar olan süreçte alınmış önlemlerden biri değildir?

- A) Sanayi Teşvik Kanunu'nun çıkarılması
- B) Beş yıllık kalkınma planlarının hazırlanması
- C) Sanayi tesislerine indirimli enerji sağlanması
- D) Dışarıya ham madde satışının artırılması
- E) Nitelikli iş gücü ihtiyacının karşılanmasına yönelik çalışmalar yapılması

16. Aşağıda ilk medeniyetlerden bazıları hakkında bilgiler verilmiştir.

- I. Etrafı çöllerle çevrili olduğu için diğer medeniyetlerden fazla etkilenmemiştir.
- II. Teknik buluşlarıyla tanınan bir medeniyettir. Kağıt, matbaa, pusula ve barut gibi buluşlarla Dünya medeniyetine önemli katkılar sağlamıştır.
- III. Buldukları bölgenin coğrafi konumu nedeniyle Güneş'in hareketlerini incelemişler ve Güneş saatini yapmışlardır.



Buna göre, bu medeniyetlerin dünya haritası üzerinde yerleri aşağıdakilerden hangisinde doğru eşleştirilmiştir?

I	II	III
A) a	b	c
B) d	e	f
C) b	a	e
D) a	e	d
E) d	c	f

17. Kültür; bir topluma özgü, onların yaşam tarzı haline gelen değerler bütünüdür.

Buna göre, aşağıda Türk Kültürü ile ilgili verilen bilgilerden hangisi yanlıştır?

- A) Türk Kültürü'nün ilk ortaya çıktığı bölge Orta Asya'dır.
- B) Tibet, Çin ve Hint kültürlerinden etkilenmiştir.
- C) Bulduğu coğrafi konumdan etkilenmiştir.
- D) Dünya görüşleri yerleşik hayata geçişlerini engellemiştir.
- E) Şamanizm'den İslamiyet'e geçmeleri kültürel değerlerini etkilemiştir.

18. Demir yolları genellikle yer şekillerinin sade, nüfus fazla ve ekonomik faaliyetlerin gelişmiş olduğu yerlerde gelişmiştir. Demir yollarının uzanışında dağların uzanışı, eğim ve engebe değerleri ile akarsu vadileri etkili olmaktadır.

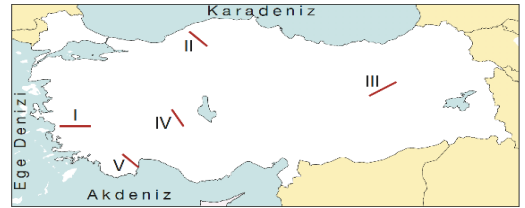

Buna göre haritada numaralandırılarak gösterilen doğrultuların hangisinde demir yolu ulaşımı yoktur?

- A) I
- B) II
- C) III
- D) IV
- D) V

19. Türkiye’de bölgesel kalkınma projelerinden biri olan GAP’ın (Güneydoğu Anadolu Projesi) temel amaçları arasında;

- I. tarım ve hayvancılığı geliştirmek,
- II. bölgenin dışarıdan göç almasını sağlamak,
- III. bölgede istihdamı artırmak

gibi durumlarından hangileri yoktur?

- A) Yalnız I B) Yalnız II C) Yalnız III
D) I ve III E) II ve III

21. Türkiye’de uluslararası denizyolu taşımacılığı (krvaziyer) özellikle Çeşme, Bodrum, İstanbul, Kuşadası, Alanya, İzmir ve Antalya limanlarında yoğunluk göstermektedir.

Bu durum kentlerin aşağıda belirtilen özelliklerinden hangisi ile yakından ilişkilidir?

- A) Yüksek turizm potansiyeline sahip olmaları
B) Gelişmiş bir ulaşım ağına sahip olmaları
C) Bilim, sanat ve kültür şehri olmaları
D) Korunaklı doğal yaşam alanlarına sahip olmaları
E) Gelişmiş ticaret limanlarına sahip olmaları

20.

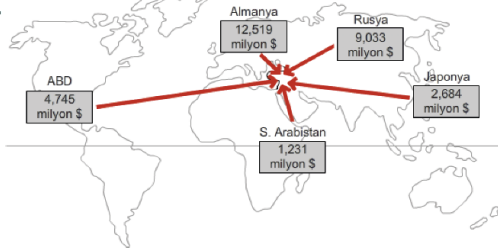

Yukarıdaki harita üzerinde Türkiye’nin 2004’te bazı ülkelerden yapılan ithalat miktarı (milyon dolar) verilmiştir.

Buna göre, aşağıdakilerden hangisi çıkarılacak bir sonuç değildir?

- A) Almanya’dan yapılan ithalat daha yüksektir.
B) Verilen ülkeler içinden ithalat oranı en düşük olan S.Arabistan’dır.
C) Rusya’dan yapılan ithalat, Japonya’dan yapılan ithalattan daha fazladır.
D) ABD’den yapılan ithalat Rusya’dan yapılan ithalattan daha fazladır.
E) Almanya’dan yapılan ithalat S.Arabistan’ın 10 katından fazladır.

22. Aşağıdaki grafikte Türkiye'nin 1950-2015 yılları arasındaki nüfus miktarları ile üç farklı senaryoya göre günümüzden 2075 yılına kadar nüfus miktarları verilmiştir.

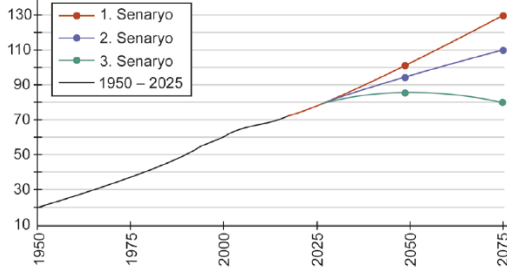

Yaş Grupları (%)	Nüfus Miktarı (1. Senaryo-2075)	Nüfus Miktarı (2. Senaryo-2075)	Nüfus Miktarı (3. Senaryo-2075)
0-14	25,5	21,4	14,6
15-64	57,0	57,9	57,7
65+	17,5	20,7	27,7

Grafiğin alt bölümünde yer alan tabloda ise bu senaryolara göre 2075 yılında yaş gruplarının toplam nüfus içindeki oranları tahmini olarak verilmiştir (TÜİK).

Tablo ve grafikte yer alan bilgilerden hareketle aşağıdakilerden hangisine ulaşamaz?

- A) Tüm senaryolarda Türkiye nüfusunun günümüze göre artacağı tahmin edilmektedir.
- B) 1. senaryoda doğurganlık düzeyinin daha yüksek olacağı öngörülmüştür.
- C) Tüm senaryolarda 15- 64 yaş aralığı tahminleri birbirine yakındır.
- D) 2. senaryo Türkiye'nin sosyal yapısı ile büyük oranda çalışmaktadır.
- E) 3. senaryoda doğurganlık hızının azalacağı düşünülmektedir.

23. Faydacılık, her bireyin kendi çıkarlarına göre ilke ve davranışlar belirlediğini; hazcılık, insanların bireysel mutluluk ve hazlarının peşinde olduğunu; egoizm, kişinin kural ve davranışlarının temelini kendini koyduğunu; anarşizm ise herkesin ortak çıkarları olamayacağını savunur.

Bu parçadaki açıklamalar aşağıdakilerden hangisine karşı tez oluşturur?

- A) İnsan ahlaki bilinç sahibi olabilir.
- B) Ahlaki davranış özgür ortamlarda gerçekleşebilir.
- C) Birey yapıp ettiklerinden sorumlu olmalıdır.
- D) İyi ve kötü davranışın belirli ölçütleri olmalıdır.
- E) Evrensel bir ahlak yasası oluşturmak mümkündür.

24. Doğanın bize verdiğini sanatta tekrarlamak, bir kopyasını yapmak hiçbir işe yaramaz. Çünkü her kopya, nitelik olarak orijinalinin aşağısında kalacaktır. Taklitte başarı, doğaya tıpatıp benzeyeni ortaya koymaktır. Sanat ise teklik, benzersizliktir; benzersizlik ise taklit etmek değil hayal gücüne dayalı olanı üretmektir.

Bu parçadaki görüşe uygun sanat tanımı aşağıdakilerden hangisidir?

- A) İnsanı özgürleştiren bir tür oyundur.
- B) Doğaya ayna tutmaktır.
- C) İnsana yarar sağlayan bir etkinliktir.
- D) Özgün bir eser yaratma çabasıdır.
- E) Güzellik ideasının yansımasıdır.

25. Montesquieu'ya göre özgürlük, kişilerin yasaların izin verdiği her şeyi yapabilmeleri, izin vermediklerini ise yapamamalarıdır. Bir devlette özgürlükten söz edilebilmesi için iktidarın yetkilerini kötüye kullanmaması gereklidir. Bunu önlemenin yolu, iktidarı iktidarla durdurmak, frenlemektir. Montesquieu, yasa koyma, değiştirme ve kaldırma yetkileri ile yasalara göre devleti yönetme ve son olarak yasaların iyi uygulanıp uygulanmadığını denetleme yetkilerinin, farklı ellerde toplanması gerektiğinin altını çizer. Bu yetkilerin, aynı kişi veya kurumda toplanması hâlinde, özgürlüğün ortadan kalkacağını vurgular.

Montesquieu'nun bu parçadaki görüşlerine göre, bir devlette özgürlükten söz edilebilmesi için olması gereken özellik aşağıdakilerden hangisidir?

- A) Yasama, yürütme ve yargı güçleri ayrı ellerde toplanmalıdır.
- B) İktidar yasaları yapma ve yürütme görevine sahip olmalıdır.
- C) Yönetme gücüne sahip olanlar yargı gücüne de sahip olmalıdır.
- D) Devletin tüm mekanizmaları tek bir elde toplanmalıdır.
- E) İktidarı denetleyici sivil toplum kuruluşları oluşturulmalıdır.

26. Bilişsel öğrenme, zihinde yapılan işlemleri ve var olan bilgilerin yeniden düzenlenmesini içerir. Dolayısıyla deneyimler arttıkça, algılar çeşitlenir ve üst düzey zihinsel temsiller gelişir. Örneğin, bir kitabı okuyarak elde edilen bilgiler ya da bir belgeseli izlerken düşünüp ulaşılan sonuçlar bilişsel öğrenmedir.

Bu parçaya göre, bilişsel öğrenme için aşağıdakilerden hangisi söylenebilir?

- A) Doğal uyarıcıya gösterilen tepkinin koşullu uyarıcıya da gösterilmesidir.
- B) Öğrenme, bilinç öncesinde gerçekleşir.
- C) Ödüle götüren ya da cezadan kurtaran davranışlar kazanılır.
- D) Pekiştirme ve cezalarla, öğretilmek istenen davranışlar kazandırılır.
- E) Yaşantılar sonucu bilgiyi işlemede meydana gelen değişimleri kapsar.

27. Bireyin belli bir davranışı öğrenebilmesi için, o davranışın gerektirdiği bedensel ve zihinsel yeterlilik düzeyine ulaşması gerekmektedir. Yapılan araştırmalar, belirli bir konuyu öğrenebilmek için gerekli bedensel ve zihinsel düzeye ulaşmamış bireye yapılan tüm öğretim çabalarının, olumsuz etkiler bıraktığını ortaya koymuştur.

Bu parçada, öğrenmeyi etkileyen aşağıdaki faktörlerin hangisinden söz edilmektedir?

- A) Konunun anlamlı olması
- B) Türe özgü hazır olma
- C) Genel uyarılmışlık hali
- D) Zekâ
- E) Olgunlaşma

28. “Ne zaman, nerede” gibi sorulara cevap vermemizin sebebi, geçmiş yaşantıların bir film şeridi gibi saklandığı bellek türüdür. Geçmişimizde çok öfkelendiğimiz bir an, en mutlu günümüzün hangisi olduğu, ilkokul öğretmenimizin adı gibi biriktirmiş olduğumuz bilgiler, belleğin bu bölümünde depolanır ve gerektiğinde çağırılır.

Bu parçada açıklanan bellek türü aşağıdakilerden hangisidir?

- A) Anlamsal bellek
- B) Anısal bellek
- C) Kısa süreli bellek
- D) Örtük bellek
- E) Duyusal bellek

29. Türk halk kültürü, çok derin bir yapıya sahiptir. Bu zenginlik, köklerini geçmişin ayrıntılarından almaktadır. Türkler Sibiryadan Balkanlara, Yemen’den Hindistan ve Çin’e kadar çok geniş alanda birçok devlet kurmuş, o bölgelerdeki halkların kültürünü Türk kültürüyle yoğurmuş ve kültüre mükemmel bir zenginlik kazandırmıştır. Bu süreç, Türk kültürünü dinamik ve devamlı kılmıştır. Bu kültürel zenginlik sadece bir mozaik değil, yurt tutulan Anadolu coğrafyasında bir kültür bileşimidir.

Bu parçaya göre kültür, aşağıdaki özelliklerden hangisine sahiptir?

- A) Tarihsel ve süreklidir.
- B) Gelişmiş toplumlara özgüdür.
- C) Doğa koşullarından bağımsızdır.
- D) Demografik özelliklerle belirlenir.
- E) Her toplumda aynıdır.

30. Bir toplumdaki üyelerin, ortak olarak paylaştığı fikirler, değerler, idealler, gelenek, görenek, âdetler, araç ve gereçler o toplumun kültürünü oluşturur. Kültür, hem maddi hem de manevi yönleriyle insanın doğayı dönüştürmesini sağlar, toplumsal ilişkileri kuvvetlendirir, biz bilincini artırıp toplum üyelerinin aidiyet duygusunu karşılar. Toplumun yaygın kültürel özellikleri, sosyalleşme yoluyla bireylere aktarıldığı için, bireye neyi yapıp neyi yapamayacağını da öğretir. Bu sayede de toplumsal düzen sağlanmış olur.

Bu parça aşağıdaki sorulardan hangisinin yanıtıdır?

- A) Kültürler arası etkileşim nasıl gerçekleşir?
- B) Kültürün işlevleri nelerdir?
- C) Maddi kültürün değişimi nasıl olur?
- D) Ekonominin kültür üzerinde etkileri var mıdır?
- E) Manevi kültür öğeleri nelerdir?

31. Amerikalılardan, resmi belgeler için fotoğrafları çekilirken gülümsemeleri istendiğinde, itiraz etmeden hatta keyif alarak bu isteği yerine getirmektedirler. Ancak, fotoğraf çekirmek için kameranın karşısına geçen bir Japon, gülümsemeyi reddetmektedir. Japon için gülümsemede yanlış olan nedir? Sorunun yanıtı, gülümsemenin Japon için taşıdığı anlamda yatmaktadır. Amerika’da gülümseyen bir insan, kibar ve güvenilir olarak nitelendirilmektedir. Asya ülkelerinde ise gülümsemek farklı anlamlara gelebilmektedir. Ehliyet fotoğrafı için gülümsemeyi reddeden Japon, ehliyet almayı hak ettiği için ciddi olması gerektiğini düşünmektedir. Onun için gülümsemek, böylesine ciddi bir durumu alaya almaktır. Japonya, Kore ve Hindistan gibi pek çok ülkede insanlar utandıklarında, üzülüklerinde, özür dilemek istediklerinde ve nadiren mutlu olduklarında gülümsemektedirler.

Bu parça, kültürle ilgili aşağıdaki kavramlardan hangisine örnektir?

- A) Popüler kültür
- B) Kültür şoku
- C) Kültürleşme
- D) Kültürel farklılık
- E) Kültür emperyalizmi

32. Karşı olum karesinde çelişik önermelerden biri doğru olduğunda diğeri kesinlikle yanlıştır.

Buna göre "Hiçbir meyve tuzlu değildir." önermesi doğruysa, aşağıdakilerden hangisi zorunlu olarak yanlıştır?

- A) Meyvelerin bir kısmı tuzlu değildir.
B) Hiçbir tuzlu meyve değildir.
C) Bazı meyveler tuzludur.
D) Bazı meyveler tuzlu değildir.
E) Bazı tuzlular meyvedir.

33. Hiçbir sebze mavi değildir.

Pırasa sebzedir.

O hâlde pırasa mavi değildir.

Bu kıyas örneğinin büyük - orta - küçük terimleri sırasıyla aşağıdakilerden hangisidir?

- A) Pırasa - Mavi - Sebze
B) Sebze - Pırasa - Mavi
C) Mavi - Sebze - Pırasa
D) Mavi - Pırasa - Sebze
E) Pırasa - Sebze - Mavi

34. I. öncül : Her insan sağlıklı ve mutludur.

II. öncül :

Sonuç : O hâlde Ahmet sağlıklı ve mutludur.

Bu kıyas örneğinde eksik verilen öncül, aşağıdakilerden hangisidir?

- A) Ahmet hem insan hem de sağlıklıdır.
B) Ahmet mutludur.
C) Her sağlıklı olan mutlu insandır.
D) Ahmet insandır.
E) Ahmet sağlıklıdır.

35. İnsan, bilimsel yöntemlerle keşfettiği bilgiler doğrultusunda hayatı kolaylaştıran ürünler geliştirir. Örneğin insan, bilimsel araştırmalar sonucunda suyun kaldırma kuvvetini keşfeder ve bu bilgiyle gemiler icat eder. Din ise yaratılışın niteliği ile ilgili genel bilgiler vermekle birlikte insan aklının ve bilimin ulaşamayacağı alanları da aydınlatır. Örneğin bilim yoluyla elde ettiğimiz bilgiler evrende bir düzenin olduğunu bize gösterir; ancak bu düzeni kuran Yüce Yaratıcı'nın niteliklerini bize din öğretir. Ayrıca din insanın gözlemleyemediği alanla (metafizik) ilgili bilgiler verir.

Bu parçada aşağıdakilerden hangisi vurgulanmaktadır?

- A) Din, bilimi aşan konulara ilişkin bilgiler verir.
B) Din ve bilim birbirini destekler.
C) Bilimin söyledikleri dine aykırı olamaz.
D) Din, bilimsel çalışmaları destekler.
E) Din ve bilim aynı hakikatleri farklı şekilde ifade eder.

36. XIII. yüzyılda Anadolu'da görülmeye başlayan ve bir süre sonra Osmanlı Devleti'nin kurulmasında önemli rol oynayan Ahilik teşkilatının sosyal hayata önemli katkıları olmuştur.

Aşağıdakilerden hangisi bu katkılardan biri değildir?

- A) Göçebe toplulukların yerleşik yaşama uyum sağlamaları
B) Anadolu'nun yerli halkı karşısında göç eden Türklerin haklarının korunması
C) Anadolu'nun Türkleşmesi ve İslamlaşması için fütüvvet düşüncesinin yayılması
D) Asya'dan gelen sanatkâr ve tüccar Türklerin yerli sanatkâr ve tüccarla yarışabilecek seviyeye gelmeleri
E) Merkezî otoritenin zayıfladığı, anarşi ve kargaşanın ortaya çıktığı dönemlerde siyasi ve askerî güçlerini kullanarak mahallî yönetime hâkim olmaları

37. İslam medeniyetinin öne çıkan kurumlardan biri olan Daru'l-Hadisler, hadis ilimlerinin öğretildiği ve hadis ilimlerinde uzmanların yetiştirildiği yüksek öğretim kurumlarıdır. İslam dünyasında yayılmaya başlayan Daru'l-Hadis medreseleri, Anadolu Selçuklu Devleti zamanında hızlı bir şekilde inşa edilmeye başlandı.

Aşağıdakilerden hangisi Anadolu'da kurulan ilk Dar'ul-Hadis medresesidir?

- A) Sivas Gök Medrese Daru'l-Hadis'i
B) İnce Minareli Medrese Daru'l-Hadis'i
C) Çankırı Daru'l-Hadis'i
D) Erzurum Ahmediye Medrese Daru'l-Hadis'i
E) İznik Daru'l-Hadis'i

38. Evrendeki her bir varlığın birbiriyle uyumlu olarak hareket etmesi yaratıcının tek olduğunu gösterir. Evrende iki ilahın olması durumunda ne gibi bir sonucun ortaya çıkacağını Kur'an bize şöyle haber vermektedir: "Eğer yerde ve gökte Allah'tan (c.c.) başka tanrılar olsaydı kesinlikle ikisinin de düzeni bozulurdu..." (Enbiyâ suresi, 22. ayet.) Yani aynı yetkiye sahip iki tanrı bulunsaydı evrende kargaşa olurdu. Fakat evrendeki düzen böyle bir ikiliğin olmadığını göstermektedir. Bu da evreni yaratanın da yönetenin de tek bir ilah olduğunu göstermektedir.

Bu parçada aşağıdaki kavramlardan hangisi vurgulanmaktadır?

- A) Allah'a iman B) İbadet C) İhlas
D) Tevhid E) Tebliğ

39. Müslümanların toplumsal yaşamında Mescid-i Nebevi'nin önemli bir yeri vardı. Müslümanlar burada topluca namaz kılıp dua ediyorlar, aralarındaki sevgi ve saygı bağlarını güçlendiriyorlar, yaşadıkları mutlu olayları ve sıkıntılarını birbirleriyle paylaşıyorlardı. Maddi durumları iyi olan kişiler, ihtiyaç sahibi kişilere zekât olarak para ve çeşitli eşyalar vererek onları destekliyorlardı. Böylece toplumsal problemleri, burada çözüme kavuşturuyorlardı. Şehir dışından gelen konuklar ve yabancı ülke temsilcileri burada ağırlanıyor, onlarla görüşmeler yapılıyor. Bu cami, Müslümanların eğitim ve öğretimi açısından da önemli bir yere sahipti. Caminin bir tarafına Hz.Peygamber'e (s.a.v) ait bölümler ve diğer taraflara da öğrencilerin kalabileceği odalar yapılmıştı. Bu odalara, "Suffa" adı verilmiş; bu odalarda ilim öğrenen kişilere de "Ashab-ı Suffa" denilmiştir. Hz. Peygamber'in (s.a.v) yanında bulunan bu kişiler, ondan Kur'an-ı Kerim'i öğrenir, onun her konuda söylediği sözleri dinlerlerdi. Ayrıca suffada yetişen bu kişiler, çeşitli beldelere öğretmen olarak da gönderilirdi.

Bu parçaya göre Mescid-i Nebevi için;

- I. Devlet dairesi gibi kullanılmıştır.
II. Topluma hizmet sunan bir merkez olmuştur.
III. İçerisinde ticaret yapılmıştır.

maddelerinden hangileri söylenemez?

- A) Yalnız I B) Yalnız II C) Yalnız III
D) I ve II E) II ve III

40. Aşağıdaki seçeneklerden hangisi ilâhî dinlerin özelliklerinden biri değildir?

- A) Bazı varlıklar totem olarak kutsal kabul edilirler.
- B) İyiye, güzele yönlendirir, onları açıklar, aydınlatır ve insana öğüt verirler.
- C) Tanrı, metafizik varlıklar, ölüm sonrası yaşam hakkında merak giderirler.
- D) İyi işler yapmaya teşvik eder, günahlardan arınma konusunda yol gösterirler.
- E) Tanrı'nın insanla, insanın evrenle ilişkisi veya Tanrı-evren ilişkisi konusunda bilgi verirler.

41. Hayatın amacı, iyi eylemlerde bulunmak ve mutluluktur. Mutluluk ise başka bir hedefin aracı olmayıp bizzat kendisi en yüce amaç, ulaşılabilecek en son yetkinlik ve insanın erişeceği en yüksek iyiliktir. İnsan, evrenin tümü hakkında olabildiğince fazla bilgiye sahip olduğunda erdemli bir birey olabilir. Bu, aynı zamanda ölümden sonraki yaşamını da belirleyeceği için en yüce amaçtır. Düşünme yetisini kullanan kişi, iyi ile kötü arasındaki ayrımı yapıp, doğru eylemleri seçebilir. Mutluluk, tesadüfen gelen bir şey değildir. İnsanın, aklını ve ahlaki eylemlerini sürekli yetkinleştirilmesiyle mümkündür.

Bu parçada savunulan görüş aşağıdakilerden hangisidir?

- A) Akli sayesinde gelişen insan, ahlaken iyi eylemlere yönelebilir.
- B) Bireysel fayda, toplumun çıkarlarından önce gelir.
- C) Deneyimlerle kazanılan akıl ilkelerinin belirlediği ahlaki değerler görecelidir.
- D) Haz sağlayan eylemler iyi, acı veren eylemler kötüdür.
- E) Bireyin davranışlarını yönlendirebilecek ahlak kuralları, ödevden doğar.

42. Diyalektik idealizmin öncülerinden Hegel'e göre, gerçek varlık olan Mutlak Ruh, aslında kendini düşünen özne, soyut olan akıldır. Gerçek varlık, karşıtıyla olan çatışmalı bir süreçte değişir ve gelişir. O bu süreçte, önce karşıtı olan doğaya dönüşür, yani maddesel bir biçim alır. Bu iki zıttın birleşimi, sentezi sonucunda Mutlak Ruh tekrar değişerek insanı oluşturur. Hegel, varlığın oluşumunu bu şekilde açıklamıştır.

Bu parçaya göre, Hegel'in varlık anlayışı için aşağıdakilerden hangisi doğrudur?

- A) Birbirine indirgenemeyen iki tözden meydana gelir.
- B) Soyut tözden, tez-antitez-sentez süreci sonucunda oluşur.
- C) Yaratıcı bir güç tarafından meydana getirilmiştir.
- D) Görünen varlıkların içindeki özün, bilinçle kavranmasıdır.
- E) Değişmeden kalan maddenin, doğadaki yansımasıdır.

43. Çalışma belleği, bir üst düzey işlemci olan merkezi yönetici ile bu sisteme bağlı iki alt sistemden oluşmaktadır. Bu iki alt sistem, görsel mekânsal yazboz tahtası ve sözel döngüdür. Örneğin, bir dille duyduklarını başka bir dile eş zamanlı olarak aktaran (simultane) çevirmenler, bunu yaparken çalışma belleğinden faydalanırlar.

Bu parçaya göre çalışma belleği ile ilgili olarak aşağıdakilerden hangisine ulaşılabılır?

- A) Bireyde örtük öğrenmeyi gerçekleştirir.
- B) Geçmişte yaşanan bir olayı ayrıntılarıyla hatırlamayı sağlar.
- C) Bastırılmış yaşantıları bilinç alanına çıkarır.
- D) Bilgileri bir taraftan depolarken bir taraftan da bilgiler üzerinde işlem yapar.
- E) Art arda gelen öğrenmelerden birinin, diğeri üzerinde bozucu etki yaratmasına neden olur.

44. Bir toplumdaki bireylerin çoğunluğu tarafından paylaşılan değerler, inançlar ve anlam kodları ne türdendir; sosyal ilişkilerde de bireyler birbirlerine karşı benzer beklenti içindedirler ve o yönde hareket ederler.

Bu parça, aşağıdakilerden hangisini açıklayıcıdır?

- A) Kültürün bilişsel öğelerinin her zaman davranışa dönüşmediğini
 B) Kültürel öğelerin kuşaktan kuşağa aktarıldığını
 C) Kültürün maddi öğelerinin manevi öğelere göre daha hızlı değiştiğini
 D) Kültürün manevi öğelerinin değişime dirençli olduğunu
 E) Kültürün bilişsel ve davranışsal öğeleri arasında tutarlılık olduğunu

45. Benliğini yitirmeksizin çağın akışına ayak uydurma başarısı, bir kültürün başka bir kültürün etkisine girip o kültür içerisinde erimemesidir. Özellikle kültürel değişimin hızlı olduğu dönemlerde, kendi öz değerlerine sahip çıkmak isteyenler bunu olumsuz karşılarlarken, çağdaş değerleri benimseyenler olumlu karşılamaktadır. Ancak olumlu veya olumsuz yönlerinden bağımsız olarak, bir kültürel sistemin başka bir kültürel sisteme benzemesi ve onun kültürel egemenliği altına girmesi, yeni bir kültürel birikimi ve aidiyeti de beraberinde getirmektedir.

Bu parçada aşağıdaki kültürel süreçlerden hangisi vurgulanmaktadır?

- A) Kültürel özümseme
 B) Baskın kültür
 C) Popüler kültür
 D) Kültürel gecikme
 E) Kültürel yayılma

46. I. Hiçbir araç motorlu değildir.
 II. Ayşegül doktordur.
 III. Bazı günler kar yağışlıdır.
 IV. Buse ve Ercan tatile gidecekler.

Bu maddelerde, aşağıdaki önerme türlerinden hangisi örneklendirilmemiştir?

- A) Basit önerme
 B) Tümel olumsuz önerme
 C) Bileşik önerme
 D) Tikel olumlu önerme
 E) Tümel olumlu önerme

1. Bu testte Matematik alanına ait toplam 40 soru vardır.
2. Cevaplarınızı, cevap kâğıdının Matematik Testi için ayrılan kısmına işaretleyiniz.

1. $y < x < z$ şartını sağlayan doğal sayılar için,

$$\frac{x}{y} + z = 14$$

olduğuna göre, $x + y + z$ toplamı en çok kaçtır?

- A) 26 B) 27 C) 28 D) 29 E) 30

2. $5^x = 64$ olduğuna göre,

$(20)^{\frac{2x}{x+3}}$ ifadesinin değeri kaçtır?

- A) 4 B) 8 C) 12 D) 16 E) 32

- 3.

$$\frac{\sqrt{5^{4x+6}}}{\sqrt[3]{125^{x-1}}} = \frac{1}{25^2}$$

olduğuna göre, x kaçtır?

- A) 8 B) 6 C) -4 D) -6 E) -8

4. a ve b tam sayılardır.

$$\begin{aligned} -2 < a < 5 \\ -7 < b \leq -3 \end{aligned}$$

olduğuna göre, $a - b$ ifadesinin en küçük tam sayı değeri kaçtır?

- A) 2 B) 1 C) 0 D) -1 E) -2

5. $a = |\sqrt{6} - 5|$

$$b = |a + 1|$$

$$c = |b + \sqrt{6} - 8|$$

olduğuna göre, c kaçtır?

- A) 1 B) 2 C) 3 D) $\sqrt{6}$ E) $4\sqrt{6}$

6. $A = 64646464$
 $B = 595959$

olduğuna göre, $A + B$ toplamının 9 ile bölümünden kalan kaçtır?

- A) 1 B) 4 C) 5 D) 6 E) 7

7. 60 tane ardışık tam sayıdan baştan ikinci sayı ile sondan ikinci sayının toplamı $2x - 1$ dir.

Bu sayılardan baştan onuncu sayı ile sondan onuncu sayının toplamı $x + 49$ olduğuna göre en küçük sayı kaçtır?

- A) 18 B) 19 C) 20 D) 21 E) 22

8. Aşağıdakilerden kaç tanesi daima doğrudur?

- I. $A \cap B = A$ ise $A = \emptyset$ dir.
 II. $B \cup \emptyset = \emptyset$ ise $B = \emptyset$ dir.
 III. $A \cup B = B$ ise $B \subset A$ dir.
 IV. $A \cap E = A$ ise $A = \emptyset$ dir.

- A) 0 B) 1 C) 2 D) 3 E) 4

9. $x^2 + 3x - 5 = 0$ denkleminin bir kökü a 'dır.

Buna göre,

$$(a - 1)(a + 1)(a + 2)(a + 4)$$

ifadesinin değeri kaçtır?

- A) 7 B) 8 C) 9 D) 10 E) 11

10. $(x^2 - 9)(4x + 12) > 0$

eşitsizliğini sağlayan en küçük x tam sayısı kaçtır?

- A) -3 B) -1 C) 2 D) 4 E) 6

11. $y = ax^2 + bx + c$

parabolünün tepe noktasının koordinatları $(2, -9)$; x eksenini kestiği noktalardan biri $(-1, 0)$ dir.

Bu parabolün

- I. x eksenini kestiği diğer noktanın apsisi 5 tir.
 II. kolları aşağı doğrudur.
 III. denkleminin katsayıları arasında $b = a + c$ ilişkisi vardır.
 IV. y eksenini kestiği noktanın ordinatı 4 tür.

Buna göre verilen ifadelerden hangileri doğrudur?

- A) I ve III B) I ve IV C) II ve III
 D) II ve IV E) III ve IV

12. Şekilde $y = f(x)$ doğrusal fonksiyonunun grafiği verilmiştir.

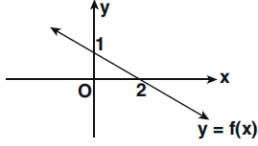

Buna göre $y = -f(x) + 1$ fonksiyonunun grafiği aşağıdakilerden hangisidir?

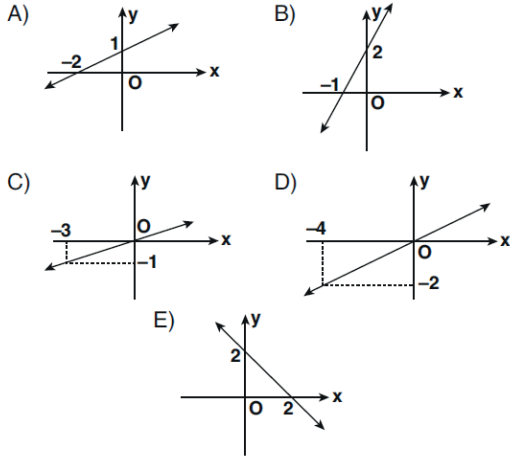

13. $P(x) = (2x + 1)^3(x - 1)$ polinomu x 'in azalan kuvvetlerine göre

$$P(x) = ax^4 + bx^3 + cx^2 + dx + e$$

biçiminde yazılıyor.

Buna göre, $a - b + c - d + e$ ifadesinin değeri kaçtır?

- A) 2 B) 3 C) 4 D) 5 E) 6

14. $y = f(x)$ fonksiyonunun grafiği y eksenine göre simetriktir.

$$f(x) = 2x^8 + (m - 1)x^5 - 2mx^4 + (2 - n)x^3 + m + n - 3$$

olduğuna göre, $f(m)$ kaçtır?

- A) -2 B) -1 C) 0 D) 1 E) 2

15. Renkleri dışında aynı özelliğe sahip kırmızı ve beyaz toplardan A torbasında 20, B torbasında 30 tane vardır. A torbasındaki kırmızı renkli topların sayısı, B torbasındaki beyaz renkli topların sayısına eşittir.

Her iki torbadan kırmızı renkli top çekme olasılıkları eşit olduğuna göre B torbasındaki kırmızı renkli topların sayısı kaçtır?

- A) 6 B) 12 C) 18 D) 20 E) 24

16. 6 kişilik bir seyahat grubunun;

- Her bir üyesi A, B ve C kentlerinden sadece birine seyahate çıkacaktır.
- Bu kişilerden 4 ü evli 2 çift olup her bir çift kendi eşleri ile aynı kente tatile gideceklerdir.

Buna göre, 6 kişinin A, B ve C kentlerine seyahatlerinin kaç farklı durumu vardır?

- A) 6 B) 18 C) 24 D) 64 E) 81

17. Nil, bir bilimsel hesap makinesi yardımıyla $n \leq 10$ olmak üzere her n pozitif tam sayısı için $\log_3 n$ değerini buluyor.

Ekranda görünen değer,

- tam sayı ise o sayıyı mavi kalemle,
- tam sayı değilse o değer tam kısmını kırmızı kalemle

bir kâğıda yazıyor.

Buna göre Nil'in kâğıda kırmızı kalemle yazdığı sayıların toplamı, mavi kalemle yazdığı sayıların toplamından kaç fazladır?

- A) 3 B) 4 C) 5 D) 6 E) 7

18. a ve b gerçel sayıları için

$$\log a = 0,19$$

$$\log b = 1,62$$

eşitlikleri veriliyor.

Buna göre, $a^2 \cdot b$ ifadesinin değeri kaçtır?

- A) 43 B) 50 C) 62 D) 81 E) 100

$$19. \quad f(x) = 10^{\log(x+5)}$$

fonksiyonunun grafiği aşağıdakilerden hangisi olabilir?

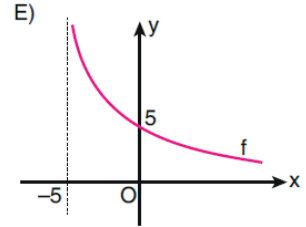
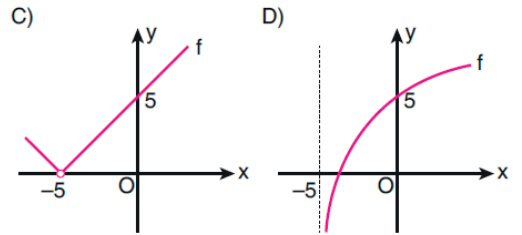
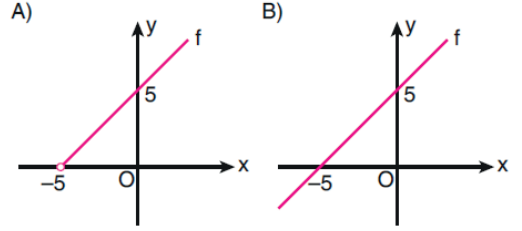

20. Bir geometrik dizide,

$$a_5 + a_6 = 48$$

$$a_7 - a_5 = 48$$

ilk n terim toplamı 1023 olduğuna göre, n kaçtır?

- A) 9 B) 10 C) 11 D) 12 E) 15

21. $(a_n) = \left(\frac{n^2 + 5n + 10}{n + 1} \right)$

dizisinin kaç terimi tam sayıdır?

- A) 2 B) 3 C) 4 D) 5 E) 6

22. Geometrik bir dizinin ilk 10 terim toplamı, ilk beş terim toplamının 33 katı olduğuna göre, dizinin ortak çarpanı kaçtır?

- A) 1 B) 2 C) 3 D) 4 E) 5

23. Aşağıdakilerden hangisi hem aritmetik hem de geometrik bir dizinin genel terimi olabilir?

- A) $(-1)^{n+2}$ B) $\cos(n\pi)$ C) n^2
D) n^n E) $\frac{2n+1}{6n+3}$

24. Ölçüsü $-\frac{26\pi}{5}$ radyan olan bir açının esas ölçüsü kaç derecedir?

- A) 108 B) 126 C) 132
D) 144 E) 162

25. Aşağıda ölçüleri ile birlikte verilen açılardan hangisinin esas ölçüsü diğerlerinden farklıdır?

- A) $m(\widehat{A}) = -290^\circ$ B) $m(\widehat{B}) = -110^\circ$
C) $m(\widehat{C}) = 70^\circ$ D) $m(\widehat{D}) = 430^\circ$
E) $m(\widehat{E}) = 790^\circ$

26. ABC eşkenar üçgeni biçiminde modellenmiş bir parkın [BC] kenarı üzerindeki D noktasında bulunan Efe ve Faruk, aynı anda ve zıt yönde eşit hızlarla parkın kenarları üzerinden A noktasına doğru hareket ediyorlar.

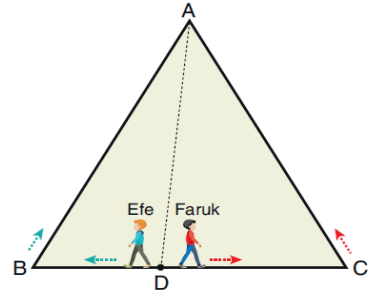

Efe ve Faruk, A noktasına sırasıyla 3t ve 4t sürede varıyor.

Buna göre BAD açısının tanjant değeri kaçtır?

- A) $\frac{\sqrt{2}}{5}$ B) $\frac{\sqrt{3}}{6}$ C) $\frac{\sqrt{5}}{6}$
D) $\frac{1}{3}$ E) $\frac{2}{3}$

27. $0 \leq x \leq 4\pi$ olmak üzere

$$7 - \sin^3 x = 3 \sin x \cdot (\sin x + 1)$$

eşitliğini sağlayan kaç farklı x değeri vardır?

- A) 2 B) 3 C) 4 D) 5 E) 6

28.
$$\frac{2 \cdot \cos^2(45^\circ - x)}{\sin^2(2x) - 1}$$

ifadesi aşağıdakilerden hangisine eşittir?

- A) $\operatorname{cosec}^2 x$ B) $\cos x - \sin x$
 C) $\sin x + 1$ D) $\frac{1}{\sin(2x) - 1}$
 E) $\frac{1}{\cos(2x) + 1}$

29. Dik koordinat düzleminde, birim çember üzerindeki bir P noktasıyla ilgili aşağıdakiler biliniyor.

- Dik koordinat düzleminin I. bölgesindedir.
- $A(1, 0)$ noktasına uzaklığı $\frac{2\sqrt{5}}{5}$ birimdir.

Buna göre, O orijin noktası olmak üzere $m(\widehat{AOP})$ açı ölçüsünün kosinüs değeri kaçtır?

- A) $\frac{2}{5}$ B) $\frac{3}{5}$ C) $\frac{4}{5}$
 D) $\frac{\sqrt{5}}{5}$ E) $\frac{2\sqrt{5}}{5}$

30.

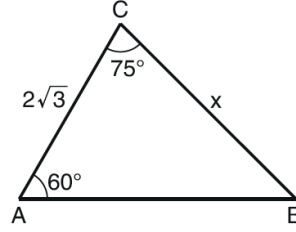

ABC bir üçgen

$$m(\widehat{CAB}) = 60^\circ$$

$$m(\widehat{BCA}) = 75^\circ$$

$$|AC| = 2\sqrt{3} \text{ br}$$

$$|BC| = x$$

Yukarıdaki verilere göre, x kaç birimdir?

- A) $3\sqrt{2}$ B) $4\sqrt{2}$ C) $3\sqrt{3}$
 D) $4\sqrt{3}$ E) $5\sqrt{3}$

31. a ve b ardışık tam sayılar olmak üzere, $[CB]$ kenarı a birim ve $[AC]$ kenarı b birim uzunluğunda olan ABC üçgeni çizilecektir. Bu üçgende $|AB|$ uzunluğunun birim cinsinden alabileceği tam sayıların toplamı 35'tir.

Buna göre, $a + b$ toplamı kaçtır?

- A) 9 B) 10 C) 11 D) 12 E) 13

32.

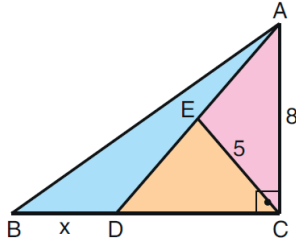

ABC bir üçgen
 $BC \perp AC$
 $|AC| = 8$ br
 $|EC| = 5$ br
 $|BD| = x$

Şekildeki farklı renklere boyanmış üç üçgenin alanları eşittir.

Buna göre, x kaç birimdir?

- A) 2 B) 3 C) 4
 D) $\frac{5}{2}$ E) $\frac{7}{2}$

34.

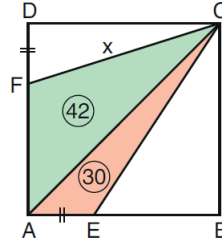

ABCD kare
 $|AE| = |DF|$
 $A(\widehat{AEC}) = 30$ br²
 $A(\widehat{ACF}) = 42$ br²
 $|FC| = x$

Yukarıdaki verilere göre, x kaç birimdir?

- A) 13 B) 14 C) 15 D) 16 E) 17

35.

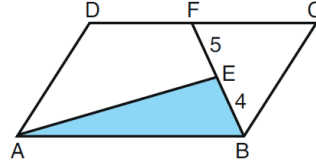

ABCD bir paralelkenar
 $|BE| = 4$ br
 $|EF| = 5$ br

Şekildeki ABCD paralelkenarının alanı 45 birim-kare olduğuna göre, EAB üçgeninin alanı kaç birimkaredir?

- A) 6 B) 8 C) 9 D) 10 E) 12

33.

ABCD yamuğunda $[AB] \parallel [DC]$, $|BC| = |DA|$
 $m(\widehat{ABC}) = 45^\circ$, $|AB| = 11$ birim, $|CD| = 3$ birimdir.

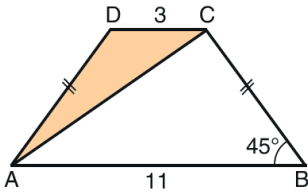

Buna göre DAC üçgeninin alanı kaç birimkaredir?

- A) 4 B) 5 C) 6 D) 7 E) 8

36.

$[AB]$ çaplı çemberde,
 $m(\widehat{DAB}) = 50^\circ$, $m(\widehat{CBA}) = 70^\circ$ dir.

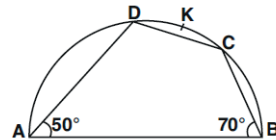

Buna göre $m(\widehat{DKC})$ kaç derecedir?

- A) 40 B) 50 C) 60 D) 70 E) 80

37.

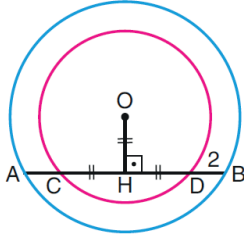

O merkezli
iki çember
 $OH \perp AB$
 $|OH| = |CH| = |HD|$
 $|DB| = 2 \text{ br}$

Şekildeki mavi renkli büyük çemberin $[AB]$ kirişinin uzunluğu 16 birimdir.

Buna göre, büyük çemberin yarıçapı kaç birimdir?

- A) 9 B) 10 C) 11 D) 12 E) 13

38. Aşağıda dik koordinat düzleminde verilen ABC üçgeninin $[AC]$ kenarı $y = -x + 2$ doğrusu, $[BC]$ kenarı ise $y = 2$ doğrusu üzerindedir.

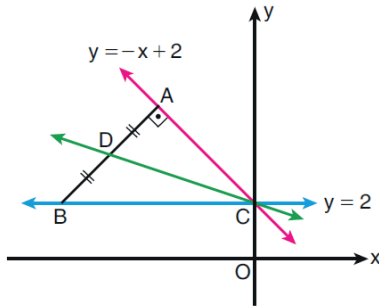

Şekilde $[BA] \perp [AC]$ ve $|AD| = |DB|$ olduğuna göre DC doğrusunun denklemi aşağıdakilerden hangisidir?

- A) $x + 3y - 6 = 0$ B) $x - 2y + 4 = 0$
C) $x + 2y - 4 = 0$ D) $x + 3y + 2 = 0$
E) $2x - 3y + 6 = 0$

39.

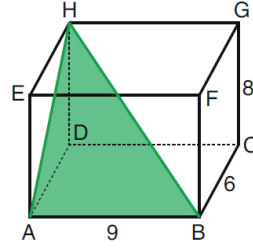

ABCDEFGH bir
dikdörtgenler
prizması
 $|AB| = 9 \text{ br}$
 $|BC| = 6 \text{ br}$
 $|CG| = 8 \text{ br}$

Yukarıdaki verilere göre, HAB üçgeninin alanı kaç birimkaredir?

- A) 36 B) 40 C) 45 D) 48 E) 50

40.

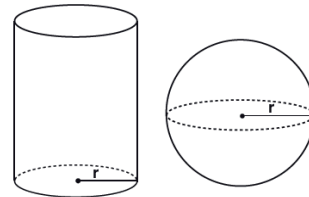

Yukarıdaki şekilde verilen kürenin yarıçapı ile silindirin taban yarıçapı ve kürenin alanı ile silindirin yanıl alanı birbirine eşit olduğuna göre, kürenin hacminin silindirin hacmine oranı kaçtır?

- A) $\frac{1}{3}$ B) $\frac{2}{3}$ C) 1 D) $\frac{4}{3}$ E) $\frac{5}{3}$

1. Bu testte sırasıyla, Fizik (1 - 14), Kimya (15 - 27), Biyoloji (28 - 40) alanlarına ait toplam 40 soru vardır.
2. Cevaplarınızı, cevap kâğıdının Fen Bilimleri Testi için ayrılan kısmına işaretleyiniz.

1.

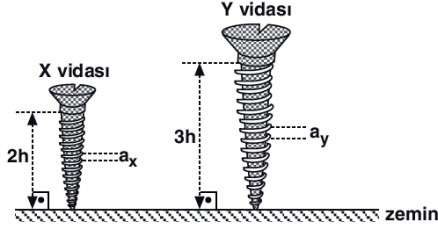

2h ve 3h boyundaki X ve Y vidaları, eşit sayıda döndürülerek zemine tamamen saplanırlar.

Buna göre, vidaların adımları $\frac{a_x}{a_y}$ oranı kaçtır?

- A) $\frac{1}{5}$ B) $\frac{1}{4}$ C) $\frac{1}{3}$ D) $\frac{2}{3}$ E) 1

2. Kuzeye doğru ilerleyen X gözlemcisi Y cismini güneye, Z cismini kuzeye doğru hareket ediyormuş gibi görüyorken U cismini duruyor olarak görüyor.

Buna göre, Y, Z, U cisimlerinden hangileri yere göre durgun olabilir?

- A) Yalnız Y B) Yalnız Z C) Yalnız U
D) Y ve U E) Z ve U

3.

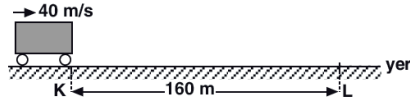

Şekildeki doğrusal yol üzerinde 40 m/s sabit hızla ilerlemekte olan araç K noktasında düzgün yavaşlamaya başlayarak L noktasında durmaktadır.

Buna göre, aracın yavaşlama ivmesi kaç m/s^2 dir?

- A) 10 B) 8 C) 6 D) 5 E) 2

4.

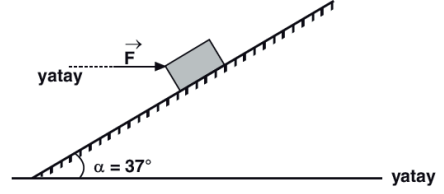

Statik sürtünme katsayısının 0,5 olduğu eğik düzlemde 5 kg kütleli bir cisim yatay F kuvvetiyle şekildeki gibi dengelenmiştir.

Buna göre F kuvvetinin en büyük değeri kaç newtondur? ($\sin 37^\circ = 0,6$; $\cos 37^\circ = 0,8$; $g = 10 \text{ m/s}^2$)

- A) 60 B) 72 C) 100 D) 112 E) 120

ebu
AKADEMİK
DESTEK

5. Hava sürtünmelerinin önemsenmediği ortamda K cismi, yatay doğrultuda v büyüklüğündeki hızla şekildeki gibi atılıyor.

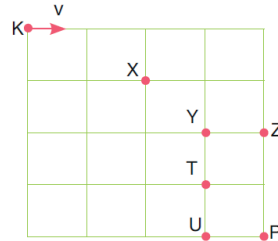

Cisim atıldıktan 1 s sonra X noktasından geçtiğine göre, cismin 2 s sonraki konumu aşağıdakilerden hangisidir? (Kare bölmeler özdeşdir.)

- A) Y B) Z C) T D) U E) P

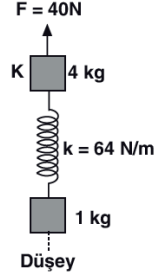
6. $F = 40\text{ N}$

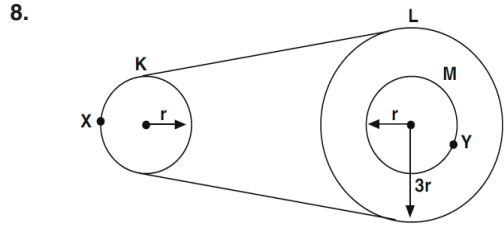
 Düşey
- Düsey düzlemdeki 4 kg kütleli K cismi ile 1 kg kütleli L cismi yay sabiti 64 N/m olan ağırlığı önemsiz yay ile birbirine bağlanarak şekildeki gibi 40N'lik kuvvetin etkisinde kalıyorlar.
- Ortamdaki sürtünmeler ihmal edildiğine göre, yayda depolanan maksimum esneklik potansiyel enerjisi kaç joule dür? ($g = 10 \text{ m/s}^2$)
- A) 0,5 B) 1 C) 1,8 D) 2 E) 2,4



Yarıçapları sırasıyla $r, 3r, r$ olan K, L, M kasnaklarından L ve M merkezlerinden çıkacak şekilde perçinlenmiştir.

Kasnaklar sabit frekansla döndürüldüğünde X ve Y noktalarının merkezci ivmelerinin büyüklükleri a_X, a_Y olduğuna göre, $\frac{a_X}{a_Y}$ oranı kaçtır?

- A) $\frac{1}{9}$ B) $\frac{1}{3}$ C) 1 D) 3 E) 9

7.

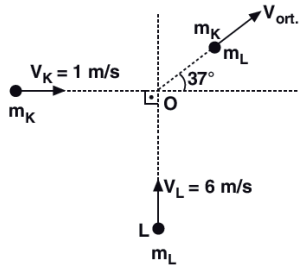

Sürtünmesiz yatay düzlemde m_K ve m_L kütleli K ve L cisimleri 1 m/s ve 6 m/s 'lik sabit büyüklükte hızlarla hareket etmekte iken O noktasında çarpışıp kenetlenerek birlikte şekilde belirtilen doğrultuda hareket ediyorlar.

Buna göre, cisimlerin kütlelerinin oranı $\frac{m_K}{m_L}$ kaçtır? ($\sin 37 = 0,6$; $\cos 37 = 0,8$)

- A) 2 B) 4 C) 6 D) 8 E) 10

9.

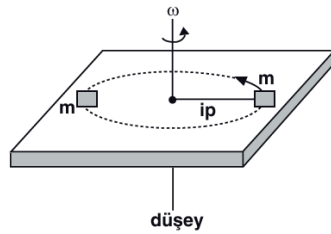

Sürtünmesiz yatay düzlemdeki m kütleli cisim bir ip yardımı ile ω açısal hızla dönerken, aynı düzlemde durmakta olan m kütleli cisme çarpıp yapışıyor.

Cisimler birlikte döndüklerine göre, çarpışmadan sonra;

- L: Açısal momentum
 I: Eylemsizlik momenti
 ω : Açısal hız

niceliklerinden hangilerinin büyüklüğü azalır?

- A) Yalnız ω B) Yalnız I C) Yalnız L
 D) ω ve L E) ω ve I

10.

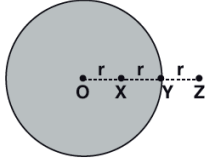

O merkezli bir gök cisminin merkezinden itibaren eşit aralıklı X, Y, Z noktalarındaki çekim alan şiddetleri sırasıyla g_X , g_Y , g_Z olmaktadır.

Buna göre, g_X , g_Y , g_Z arasındaki ilişki nedir?

- A) $g_X > g_Y > g_Z$ B) $g_Y > g_X > g_Z$
 C) $g_Z > g_Y > g_X$ D) $g_Y > g_Z > g_X$
 E) $g_Z > g_X > g_Y$

11.

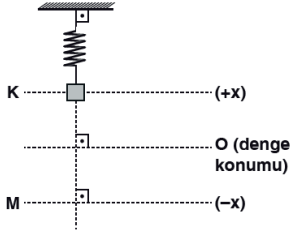

Esnek bir yayın ucuna bağlanan cisim denge sağlandıktan sonra O denge konumundan şekildedeki K hizasına kadar itilip bırakılıyor.

Buna göre, cisim M hizasına ilk kez gelinceye kadar,

- I. İvme
 II. Hız
 III. Konum

vektörlerinden hangileri net kuvvet vektörü ile hareket boyunca aynı yönlüdür?

- A) Yalnız I B) Yalnız II C) Yalnız III
 D) I ve II E) II ve III

12. Sabit derinlikli bir dalga leğeninde, aralarında d kadar mesafe bulunan iki noktasal dalga kaynağı aynı anda titreşerek girişim deseni oluşturmaktadır.

Bu girişim desenindeki dalga katarı sayısını arttırmak için;

- I. kaynakların titreşim frekansını arttırma,
 II. kaynakların arasındaki mesafeyi azaltma,
 III. leğendeki su derinliğini azaltma

ifadelerinden hangileri tek başına yapılabilir?

- A) Yalnız I B) I ya da II C) I ya da III
 D) II ya da III E) I ya da II ya da III

13. Çift yarıklı yapılan ışığın girişimi deneyinde kullanılan ışık kaynağı, fant ve perde aşağıda gösterilmiştir.

Buna göre,

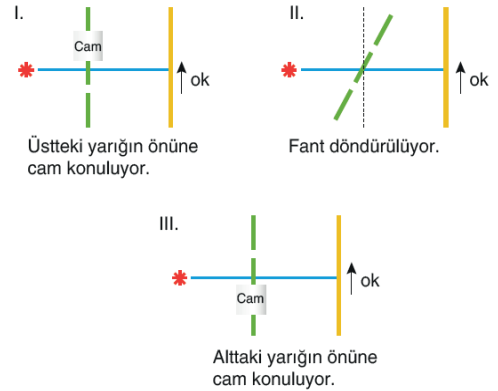

ifadelerinde verilenlerden hangilerinde girişim deseni kesinlikle ok yönünde kayar?

- A) Yalnız I B) Yalnız II C) Yalnız III
 D) I ve II E) II ve III

14. Aynı ortamda ilerleyen radyo dalgası, görünür ışık ve X ışınının hız büyüklükleri sırasıyla \vec{v}_1 , \vec{v}_2 ve \vec{v}_3 , dalga boyları ise λ_1 , λ_2 , ve λ_3 'tür.

Buna göre, radyo dalgası, görünür ışık ve X ışınının hız büyüklükleri ve dalga boyları arasındaki ilişki aşağıdakilerden hangisindeki gibidir?

- A) $v_1 > v_2 > v_3$ B) $v_1 > v_2 > v_3$ C) $v_1 = v_2 = v_3$
 $\lambda_1 > \lambda_2 > \lambda_3$ $\lambda_3 > \lambda_2 > \lambda_1$ $\lambda_1 > \lambda_2 > \lambda_3$
 D) $v_1 = v_2 = v_3$ E) $v_1 > v_2 > v_3$
 $\lambda_3 > \lambda_2 > \lambda_1$ $\lambda_1 = \lambda_2 = \lambda_3$

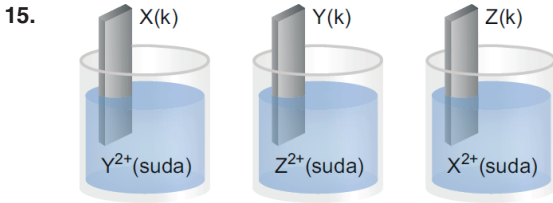

Yukarıdaki şekilde kaplar içerisindeki çözeltilere daldırılmış halde bulunan X, Y ve Z metallerinden sadece X ve Y metali aşınmaktadır.

Buna göre, bu üç metalin standart indirgenme potansiyelleri hangi seçenekte doğru olarak kıyaslanmıştır?

- A) $X > Y > Z$ B) $Z > X > Y$ C) $Y > Z > X$
 D) $Z > Y > X$ E) $X > Z > Y$

- 16.

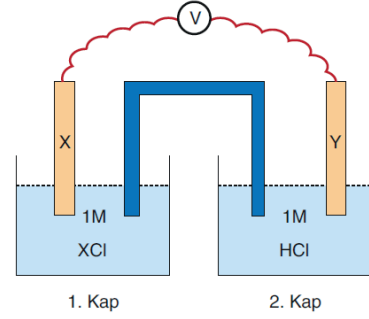

Yukarıdaki sistemde elektron geçişi X elektrottan Y elektroda doğrudur.

Buna göre pil sistemi hakkında verilen;

- I. X metalinin elektron verme eğilimi Y'den fazladır.
 II. Pil çalışırken 2. kabın pH değeri artar.
 III. 1. kap katot, 2. kap anottur.

İfadelerinden hangileri doğrudur?

- A) Yalnız I B) Yalnız II C) I ve II
 D) II ve III E) I, II ve III

- 17.

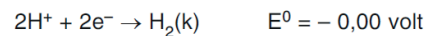
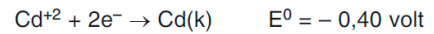
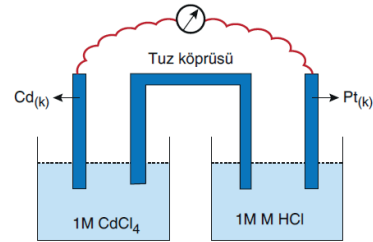

Yukarıda şekli verilen galvanik hücrenin başlangıç potansiyeli kaç volt olur?

- A) 0,4 B) 0,8 C) 1,2 D) 1,6 E) 2,4

18. Seri bağlı kaplarda $ZnCl_2$ ve $AlCl_3$ sıvıları elektroliz ediliyor.

Sistemde 1,8 gram Al toplandığı anda kaç gram Zn toplanmıştır?

(Al : 27 g/mol, Zn : 65 g/mol)

- A) 6,5 B) 13 C) 19,5 D) 26 E) 65

19.

Bileşik	Mol sayısı	C kütlesi (g)	H kütlesi (g)	O kütlesi (g)
$C_6H_{12}O_6$	1 mol	I		
C_2H_4O	0,1 mol		II	
CH_3OH	0,2 mol			III

Yukarıda mol sayıları verilen bileşiklerin içerdikleri atomların kütleleri verilmiştir.

Buna göre, I, II ve III yerine aşağıdakilerden hangisi gelmelidir? (H = 1 g/mol, C = 12 g/mol, O = 16 g/mol)

	I	II	III
A)	72	0,4	3,2
B)	12	0,2	2,4
C)	96	0,1	0,8
D)	72	0,5	3,2
E)	180	0,4	1,6

20. CO_2 molekülünün Lewis yapısı $\text{O}::\text{C}::\text{O}$ şeklindedir.

Buna göre, CO_2 molekülü ile ilgili;

- I. CCl_4 te çözünməsi beklenir.
II. C ve O tanecikleri oktetini tamamlamıştır.
III. Bağlayıcı elektron çifti sayısı 4 tür.

İfadelerinden hangileri doğrudur?

- A) Yalnız I B) I ve II C) I ve III
D) II ve III E) I, II ve III

- 21.

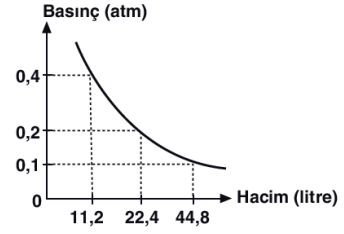

Yukarıdaki grafik $0^\circ C$ de bulunan 3,2 gram X gazına aittir.

Buna göre, X gazı aşağıdakilerden hangisi olabilir? (O = 16 g/mol, C = 12 g/mol, H = 1 g/mol)

- A) CO B) CH_4 C) O_2 D) CO_2 E) H_2

22. Yandaki sabit hacimli kaba sabit sıcaklıkta aşağıdaki gazlardan hangisi eklenirse CH_4 'ün kısmi basıncı 1 atm olur?

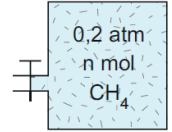

- A) n mol O_2
B) 4n mol O_2
C) n mol O_2 ve 4n mol CH_4
D) 4n mol O_2 ve n mol CH_4
E) 2n mol O_2 ve 2n mol CH_4

23. 1000 gram su örneğinde 7,2 mg Pb^{2+} (kurşun) iyonu bulunduğuna göre, çözeltinin ppm cinsinden derişimi aşağıdakilerden hangisidir?

- A) 3,6 B) 14,4 C) $7,2 \cdot 10^3$
D) 7,2 E) $7,2 \cdot 10^{-3}$



tepkimesiyle ilgili aşağıdaki yargılardan hangisi doğrudur? (O = 16 gram/mol)

- A) CaO(k) nun molar oluşma entalpisi -635 kJ dir.
 B) 0,2 mol CaO(k) elementlerine ayrıştığında 63,5 kJ ısı açığa çıkar.
 C) 32 gram $\text{O}_2(g)$ nin yeterince Ca ile tepkimesinden en fazla 635 kJ ısı açığa çıkar.
 D) $\text{CaO}(k) \rightarrow \text{Ca}(k) + \frac{1}{2}\text{O}_2(g)$ tepkimesinin entalpi değişimi, $\Delta H = +635 \text{ kJ}$ dir.
 E) CaO(k) nun oluşması endotermiktir.

25. Sabit sıcaklıkta tek basamakta gerçekleşen,

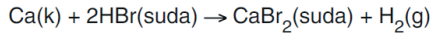

tepkimesi ile ilgili aşağıdaki yargılardan hangisi yanlıştır?

- A) Sabit sıcaklıkta ortama NaOH katısı eklenirse tepkime hızı azalır.
 B) Tepkime hızı ifadesi, $\text{TH} = k \cdot [\text{HBr}]^2$ şeklindedir.
 C) Sabit sıcaklıkta tepkimeye giren Ca katısının miktarı 2 katına çıkarılırsa tepkime hızı da 2 katına çıkar.
 D) Hız sabitinin birimi L/mol.s' dir.
 E) Tepkimenin derecesi 2'dir.

26. Belirli bir sıcaklıkta sabit hacimli kapta N_2O_4 ve NO_2 gazlarının denge tepkimesi,

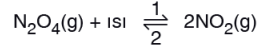

şeklindedir.

Dengedeki bu sisteme diğer değişkenler sabit tutularak uygulanan aşağıdaki işlemlerden hangisinin sonucu karşısında doğru olarak verilmiştir?

İşlem	Sonuç
A) Sıcaklık yükseltiliyor.	Derişimlere bağlı denge sabitinin (K_c) değeri artar.
B) Aynı sıcaklıkta ortamdan bir miktar NO_2 gazı çekiliyor.	Derişimlere bağlı denge sabitinin (K_c) değeri azalır.
C) Sıcaklık yükseltiliyor.	Denge konumu 2 yönüne kayar.
D) Aynı sıcaklıkta ortama bir miktar N_2O_4 gazı ekleniyor.	NO_2 gazının mol sayısı azalır.
E) Kap hacmi küçültülüyor.	N_2O_4 gazının molar derişimi azalır.

27. $\text{Al}(\text{OH})_3$ katısının sudaki çözünme denklemi,

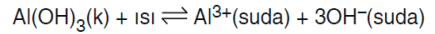

şeklindedir.

Buna göre, ısıca yalıtılmış bir ortamda katısıyla denge de bulunan doymuş $\text{Al}(\text{OH})_3$ çözeltisine aynı sıcaklıkta $\text{Al}(\text{NO}_3)_3$ katısı eklenerek bir süre bekleniyor.

Buna göre, $\text{Al}(\text{OH})_3$ ün $K_{\text{çç}}$ değeri ve çözeltide bulunan OH^- iyonlarının molar derişimindeki değişim aşağıdakilerden hangisinde doğru verilmiştir?

(Katı hacminin çözelti hacmini deęiřtirmedięi kabul edilecektir.)

$K_{\text{çç}}$	$[\text{OH}^-]$
A) Deęiřmez	Deęiřmez
B) Deęiřmez	Azalır
C) Azalır	Azalır
D) Azalır	Artar
E) Artar	Artar

28. Aşağıda bir nükleik asit yapısındaki nükleotid şematazite edilmiştir.

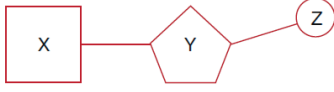

Buna göre, aşağıdakilerden hangisi **kesinlikle yanlıştır**?

- A) DNA'da X molekülünün dört farklı çeşiti bulunur.
 B) Z, inorganik bir maddedir.
 C) Nükleik asitler yapılarında bulunan Y molekülüne göre isimlendirilir.
 D) X ile Y birbirine fosfoester bağı ile bağlanır.
 E) Y molekülü bir monosakkarit çeşitidir.

30. Bir uyarının etkisi ile üretildikleri hücreden kana salgılanan hormonlar, kan ile hedef dokularına taşınırlar.

Bir hormonun üretildiği hücreden salgılanmasında;

- I. çevresel değişiklikler,
 II. sinir sisteminin faaliyetleri,
 III. feedback mekanizması

faktörlerinden hangileri etkilidir?

- A) Yalnız II B) Yalnız III C) I ve II
 D) II ve III E) I, II ve III

29. Protein sentezi sırasında görülen,

- I. Yan yana gelen amino asitler arasında peptit bağının kurulması
 II. DNA'nın anlamlı ipliğinden mRNA sentezlenmesi
 III. tRNA moleküllerinin mRNA'ya bağlanması
 IV. mRNA ile ribozom organelinin birleşmesi

olaylarının gerçekleşme sırası aşağıdakilerden hangisinde doğru verilmiştir?

- A) I – II – IV – III B) II – III – IV – I
 C) II – IV – III – I D) III – IV – II – I
 E) IV – II – I – III

31. Fotosentez hızına etki eden faktörler ile ilgili aşağıdaki grafiklerden hangisi **yanlıştır**?

A) Fotosentez hızı

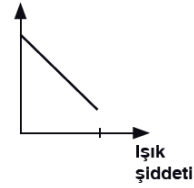

B) Fotosentez hızı

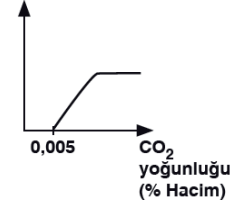

C) Fotosentez hızı

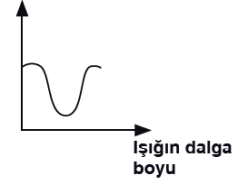

D) Fotosentez hızı

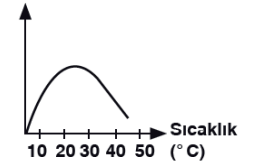

E) Fotosentez hızı

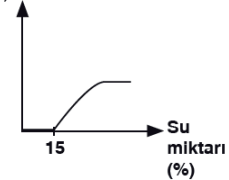

32. Canlılarda gözlenen,

- I. Işık enerjisi → ATP enerjisi
- II. ATP enerjisi → Kimyasal bağ enerjisi
- III. Kimyasal bağ enerjisi → ATP enerjisi

şeklindeki enerji dönüşümlerinden hangileri, ökaryot canlılarda gerçekleşebilir?

- A) Yalnız I B) Yalnız III C) I ve II
D) II ve III E) I, II ve III

33.

- I. ATP sentezlenmesi
- II. NAD⁺ molekülünün indirgenmesi
- III. FADH₂ molekülünün yükseltgenmesi

Yukarıda verilen olaylardan hangileri, glikoliz evresinde gerçekleşir?

- A) Yalnız I B) Yalnız II C) Yalnız III
D) I ve II E) I, II ve III

34. Oksidatif fosforilasyon ile ATP sentezini gerçekleştiren bir canlının aşağıda verilen özelliklerden hangisine sahip olduğu kesin olarak söylenemez?

- A) ETS bulundurma
B) Enzim üretme
C) CO₂ açığa çıkarma
D) O₂ tüketme
E) Mitokondri bulundurma

35. Aşağıdaki hormonlardan hangisinin salgısı hipofiz bezinin ön lobundan salgılanan ACTH etkisi ile düzenlenmez?

- A) Östrojen B) Aldosteron C) Adrenalin
D) Kortizol E) Progesteron

36. Testosteron hormonu ile ilgili, aşağıda verilen ifadelerden hangisi yanlıştır?

- A) Sekonder (ikincil) cinsiyet karakterlerinin ortaya çıkmasını sağlar.
B) Eşey organlarının gelişmesinde etkilidir.
C) Hipofiz bezinden salgılanır.
D) Salgılanmasında LH hormonu etkilidir.
E) Spermilerin olgunlaşmasında etkilidir.

37. Gözün yapısında bulunan,

- I. İris
- II. Kornea
- III. Göz merceği

kısımlardan hangileri göze giren ışığı kırarak görüntünün retina üzerine düşmesinde doğrudan rol oynar?

- A) Yalnız I
- B) Yalnız II
- C) I ve III
- D) II ve III
- E) I, II ve III

38. Aşağıda bir kas telciğinin iki Z çizgisi arasında kalan bölümü (sarkomer) numaralandırılarak gösterilmiştir.

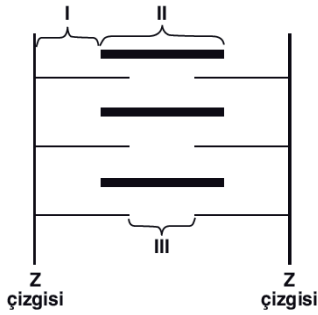

Buna göre, numaralandırılmış kısımlardan hangilerinin boyu kasılma sırasında değişmez?

- A) Yalnız I
- B) Yalnız II
- C) Yalnız III
- D) I ve II
- E) I ve III

39.

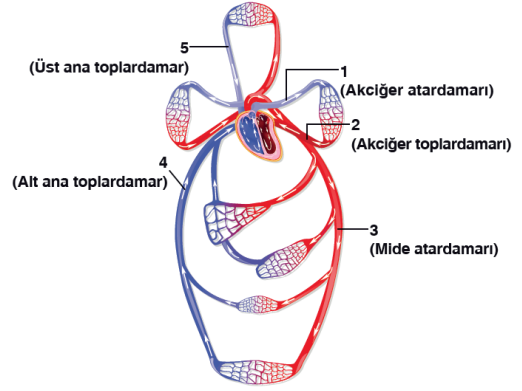

Yukarıda verilen şekilde, insanın dolaşım sisteminde bulunan bazı damarlar gösterilmiştir.

Buna göre, numaralandırılmış damarlardan hangileri oksijençe zengin (temiz) kan taşır?

- A) Yalnız 2
- B) 1 ve 4
- C) 2 ve 3
- D) 3 ve 5
- E) 1, 2 ve 5

40. Akciğerlerin yapısını oluşturan alveollerin esnekliğini kaybetmesine bağlı olarak **amfizem** hastalığı ortaya çıkar. Amfizem hastalarında nefes alıp verme zorlaşır ve şiddetli nefes darlığı gözlenir.

Yukarıda açıklanan solunum sistemi hastalığına,

- I. Uzun süre sigara içme
- II. Hava kirliliği olan ortamlarda bulunma
- III. Uzun süre egzoz dumanına maruz kalma

durumlarından hangileri neden olabilir?

- A) Yalnız II
- B) I ve II
- C) I ve III
- D) II ve III
- E) I, II ve III