

1. Bu testte Türkçe alanına ait toplam 40 soru vardır.
2. Cevaplarınızı, cevap kâğıdının Türkçe Testi için ayrılan kısmına işaretleyiniz.

1. “Kalmak” sözcüğü, aşağıdaki cümlelerin hangisinde “ileriye atılmak, ertelenmek” anlamında kullanılmıştır?

- A) Araba iki saat boyunca caddede kaldı.
- B) Her yer duman içinde kaldı.
- C) Düşünümüz önümüzdeki yıla kaldı.
- D) Beş yıl boyunca bizimle kaldı.
- E) Bugün iş maddesinde kaldık.

2. “Edebiyat, insanların yüreğinden geçen her şeyin tanığıdır. ”Sözüne katılmamak elde değil. Özellikle de başucunda bir Sabahattin Ali varsa... Sabahattin Ali, tüm zamanların en dokunaklı yazarı. Onun satırlarındaki yürekte gelen acı çığlık, tüm zamanları aşarak gelecekte de kendine yer edinir.

Bu parçada aşağıdakilerden hangisine yer verilmiştir?

- A) Ad aktarması
- B) Duyular arası aktarma
- C) Kişileştirme
- D) Karşılaştırma
- E) Dolaylama

3. Karasu, yazdıklarının zor anlaşılır olduğunu kabul etmektedir. Bunun farklı bir tarz olduğunu ve okudukça alışılıp yadırganmayacağını söyler. Aslında anlattıkları herkesin işlediği konulardır fakat ona göre orijinallik farklı konulara yönelmek değildir. Söylenenleri tekrar tekrar söylemenin bir yazarın özgünlüğüne zarar vermeyeceğini, asıl meselenin en güzel söyleniş biçimini bulmak olduğunu düşünmektedir.

Bu parçada geçen “söyleniş biçimi” sözüyle anlatılmak istenen kavram aşağıdakilerden hangisidir?

- A) Sıra dışılık
- B) Yalınlık
- C) Üslup
- D) İçerik
- E) Doğallık

4. Aşağıdaki cümlelerin hangisinde, terim anlamı bir sözcük kullanılmamıştır?

- A) Yazın nem oranının yüksek olduğu yerlerde hava sıcaklığını olduğundan daha yüksek hissederiz.
- B) Ağaç sınırı sadece yüksekliğe göre değil bölgenin bulunduğu enleme göre de değişiklik gösterebilir.
- C) Sıcaklığı artan alt kısımdaki nem molekülleri, yukarıya doğru hareket etmeye başlar.
- D) Çocukluğundan beri geldikleri babadan kalma bu eski mekânda biraz daha kalmayı düşünüyordu.
- E) Kramplar aniden ortaya çıkan, acı veren, şiddetli kas kasılmalarıdır.

5. Aşağıdaki atasözlerinden hangisi anlamca ötekilerden farklıdır?

- A) Yalnız taş duvar olmaz.
- B) Sürüden ayrılanı kurt kapar.
- C) Adam adama gerek olmasa her biri bir dağ başında olurdu.
- D) Kurda "Neden boynun (ensen) kalın?" demişler, "İşimi kendim görürüm de ondan." demiş.
- E) Baş başa vermeyince iş bitmez.

6. Anlam genişlemesi yoluyla somut anlamlı bir ad, soyut bir anlam kazanabilir. Örneğin, "Adamın kafası zehir gibi çalışıyor." cümlesindeki "kafa" sözcüğü somut anlamlıyken soyut bir anlam kazanmıştır.

Böyle bir anlam değişmesini örneklendiren sözcük, aşağıdakilerin hangisinde kullanılmıştır?

- A) İnsan, her an sağlığını düşünmeli.
- B) Çalışan insan, her zaman kazanır.
- C) O, bizden bir gömlek daha üstündür.
- D) Bebeğin gülüşü insanı keyiflendiriyordu.
- E) Kendini, başkalarından üstün görür.

7. Uzun süre kahramanlarımın neden tarihten çıkıp da karşıma dikildiklerini düşündüm. Fakat onların sadece tarihî kahramanlar olmadıklarını fark etmem zor olmadı. Bir zamana ait gibi görünseler de her zamana aittir onlar. Sırtlarında eski zaman elbiseleri vardır ama meseleleri, her zamanın meseleleridir. Aşkları, ihanetleri, yöneticilerin halklarıyla ilişkileri ve daha bir sürü şey. Böylece aynı insan olduğumuzu görürüm.

Aşağıdakilerden hangisi bu parçada sözü edilen roman kahramanlarını niteleyen sözlerden biri değildir?

- A) Tarihî kimliğe sahip
- B) Her türlü güçlüğü göğüs geren
- C) Gerçeğe uygun
- D) Tüm çağlara seslenen
- E) Yaşamdaki kişilerle örtüşen

8. İnsan sosyal bir varlıktır ve yaşamını sürdürebilmesi için çevresiyle sürekli ihtiyacı içerisinde dir. İnsanın biyolojik bir varlıktan sosyal bir varlığa en önemli unsurun iletişim olduğunu söylemek mümkündür. İnsan anlamak ve anlaşıl-mak ihtiyacıdadır. Hele anlaşılmak en çok olması istenen durumdur.

Bu parçada boş bırakılan yerlere aşağıdakilerden hangisi sırasıyla getirilmelidir?

- A) bir araya gelme – adım atmasında
- B) alışveriş etme – bürünmesine neden olan
- C) iletişim kurma – dönüşmesini sağlayan
- D) mücadele etme – yol almasında
- E) kaynaşma – katkı sağlamasını engelleyen

9. Aşağıdakilerin hangisinde, altı çizili sözün cümleye kattığı anlam ötekilerden farklıdır?

- A) Yurt dışına seyahat etmeyi çoktandır düşünüyorum.
 B) Yıllardır bu şirin beldeye hiç turist gelmiyor.
 C) Mahallemizde eskiden komşuluk ilişkileri çok sağlamdı.
 D) Ayşe Öğretmen'i epeydir okulda göremiyorum.
 E) Biz Ali Bey'le hayli zamandır bu mahallede oturuyoruz.

10. Aslında konu aramak için uzaklara gitmeye üşenmemin nedeni, incir çekirdeğinden de film yapılabileceğine olan inancımın kaynaklanıyor. Geçmiş sadece, içine kaçıp hayatı anlamlı kılabilceğimiz romantik ve korunaklı bir bölge olarak görme eğiliminde olduğumu sanmıyorum. Bunun daha çok, güven duyduğum ve sınırlarını iyi bildiğim bir ortamda riski minimuma indirmek ve hareket serbestliği kazanmak için seçtiğim bir yol olduğumu zannediyorum.

Bu parçadaki “incir çekirdeği” söz grubuyla anlatılmak istenen aşağıdakilerden hangisidir?

- A) Basit ve önemsiz
 B) Sade ve doğal
 C) Yerel ve yalın
 D) Yoğun ve etkileyici
 E) Kısa ve kalıcı

11. Aşağıdaki cümlelerden hangisinde, sanatçının sanata bakış açısı diğerlerinden farklıdır?

- A) Yakup Kadri, Anadolu insanının yaşamı gerçekte benim yüreğimin yansımasıdır, diyerek romanı hakkında bizlere bilgi vermiştir.
 B) Mehmet Akif “Hayal ile yoktur alışverişim inan ki ne gördümse onu söylemişim.” diyerek sanatını bize anlatmıştır.
 C) Gustave Flaubert’e “Madam Bovary kimdir?” diye sorduklarında “O benim.” yanıtını vermiştir.
 D) Picasso, yaptığı resimdeki objenin balığa benzemediğini söyleyen birine: “Bu balık değil, resimdir.” demiştir.
 E) Ahmet Haşim, görünenin sizde uyandırdığı izlenimlerin şiir olduğunu söylüyor; görünen varlıkların kendisinin değil.

12. Bir eserin, bütün insanlığa yararlı olması için iyi ve kötüyü ayırması, güzel ve anlaşılabilir olması gerekmektedir.

Aşağıdakilerden hangisi bu cümleye anlamca en yakındır?

- A) Sanat eseri faydalı olma prensibine dayanırsa estetik değeri tartışılmaz.
 B) Özünde güzel olan bir eser, aynı zamanda insanlık için de en faydalı eserdir.
 C) Kolay anlaşılır ve doğruları gösteren yapıtlar, insana faydası olabilecek eserlerdir.
 D) Sanatçının birinci önceliği eserinde her zaman estetik güzelliğe değer vermek olmalıdır.
 E) Anlaşılması kolay olan bir eser, insan için yararlı ve güzel olanı gösteren eserdir.

13. Zafer Alayı geleneğine göre savaştan zaferle dönen komutan ve ordusu için senato kararıyla bir tören yapılır. Tören bir dizi öge ve hiyerarşik bir simgesellik içerir. Önde senato üyeleri, sonda zincire vurulmuş savaş tutsakları; Capitoliüm'a kadar sıra hâlinde ilerleyiş, defne yapraklarından tacıyla zafer arabasına binen komutan; çiçeklerle bezeli yollara dizilen halkın arasından geçiş.

Bu parçanın anlatımında aşağıdakilerden hangisi ağır basmaktadır?

- A) Betimleme
B) Öyküleme
C) Açıklama
D) Tartışma
E) Karşılaştırma

14. Sanat; halkın, toplumun hizmetinde değil midir? Değildir, demeyeceğim ama bilim ne kadar toplumun hizmetinde ise bütün insanlığın hizmetinde ise sanat da o kadar toplumun, bütün insanlığın hizmetindedir. Bilim adamı çalışmalarından bütün dünyanın faydalanmasını ister, bulduğu doğruları bütün insanlara öğretmeye özenir ama bunun için işini kolaylaştırmaya, çoğunluğun anlamayacağı konulara dokunmaktan çekinmeye kalkmaz. Sanat adamı ise yaratacağı güzelliğin çoğunlukla anlaşılıp anlaşılmamasına aldırmaz, "Halk bunu beğenmeyecektir." diye bir yapıtı ortaya koymaktan vazgeçmez.

Bu parçanın anlatımında aşağıdakilerden hangisinde verilenler kullanılmıştır?

- A) Tartışma – karşılaştırma
B) Açıklama – benzetme
C) Betimleme – örnekleme
D) Açıklama – tanımlama
E) Tartışma – benzetme

15. (I) Geçen yıl evlatlarının ısrarına dayanmadığı için gelmişti İstanbul'a, Bayrampaşa'da oturuyordu çocukları. (II) Pencereden baksa gördüğü tek şey karşı evin duvarlarıydı. (III) Oğulları, gelinleri çalışıyordu; torunları ise okulda... (IV) Gökyüzü yok, dağ yok, ayağını basmak istese toprak yok, tüm gün dört duvar arasında elinde tespih... (V) Geleli bir ay olmuştu ama merdivenleri temizleyen kadının haricinde bir Allah'ın kulu kapıyı tıklatmamıştı.

Yukarıdaki numaralanmış cümlelerin anlamlı bir bütün oluşturması için aşağıdakilerden hangilerinin birbiriyle yer değiştirmesi gerekir?

- A) I ve IV B) II ve III C) II ve V
D) III ve V E) IV ve V

16. Türk edebiyatında öne çıkan tür hiç şüphesiz şiiirdir. Şiirimiz binlerce yıllık geleneği içerisinde farklı normlarda söylenmiş, yazılmış ve günümüze kadar gelmiştir. Geçmişte şiiirin kafiye, vezin, nazım biçimleri gibi biçimsel özelliklerden ayrı düşünülmemişi şiiirle nazımın eş anlamlı sayılmasına yol açmış; giderek şiiir "ölçülü ve uyaklı" bir söz sanatı olarak tanımlanmıştır.

Bu parçada aşağıdakilerden hangisine değinilmemiştir?

- A) Edebiyatımızda en meşhur türün şiiir olduğuna
B) Şiirin farklı biçimlerinin olduğuna
C) Şiirin şekil özelliklerinden bağımsız düşünülmediğine
D) Ölçü ve uyağın, şiiirin ayrılmaz bir parçası olduğuna
E) Serbest tarzda şiiirlerin son zamanlarda çok tercih edildiğine

17. Açık bir kitapta bir sağ bir de sol iki sayfa ve sekiz köşe vardır. İnsan, metnin bütünü zihninde canlı tutarken metnin tek bir sayfasına odaklanabilir. Hatta bir elde okunmuş sayfaların kalınlığı hissedilirken diğer elde henüz okunmamış sayfalar hissedilebilir. Kitabın sayfalarını çevirmek, adım adım ilerlemek gibidir; dolayısıyla ne kadar yol alındığının görünür bir kayıdır. Bütün bunlardan dolayı kâğıt kitaplar daha kolay okunabilir ve zihinde haritası daha kolay yapılabilir. Bunun tersine dijital gereçlerde bu şekilde metnin zihni bir haritasını oluşturmak zordur.

Bu parçanın anlatımıyla ilgili aşağıdakilerden hangisi söylenemez?

- A) Karşılaştırmaya başvurulmuştur.
- B) Benzetmeden yararlanılmıştır.
- C) Neden-sonuç ilişkisi kurulmuştur.
- D) İkilemeye yer verilmiştir.
- E) Öyküleyici anlatımdan yararlanılmıştır.

18. Çocuk sayılabilecek kadar küçük yaştaki bir genç, değerli taşlara ilgi duyuyordu. Bu yüzden mücevher ustası olmaya karar verdi. "Bu mesleği yaparsam iyi bir mücevher ustası bulmalıyım." diye düşünerek ülkedeki en iyi mücevher ustasını aramaya başladı. Sonunda buldu; yanına vardı, bir süre bekledikten sonra usta tarafından kabul edildi. "Anlat, dinliyorum." dedi usta. Genç anlatmaya başladı, taşlara ilgi duyduğunu ve iyi bir mücevher ustası olmaya karar verdiğini heyecanla anlattı. Yaşlı usta sesini çıkarmadan genç adamı dinledi, sözleri bitince de ona bir taş uzattı. "Bu bir yeşim taşıdır." dedikten sonra gencin avucuna taşı bıraktı ve eliyle gencin avucunu kapattı. "Avucunu aynen böyle kapalı tut ve bir yıl boyunca hiç açma. Bir yıl sonra tekrar gel. Haydi, şimdi güle güle!" dedi ve şaşkın genci öylece bırakıp kalktı, odadan çıktı.

Bu parçada aşağıdakilerin hangisine yer verilmiştir?

- A) Niteleyici sözcüklere
- B) Doğrudan anlatımlı cümlelere
- C) Okuyucuyu olay içinde yaşanan anlatıma
- D) Buyruk anlamı taşıyan yargılara
- E) Düşünceyi somutlayan örneklerle

19. Özgün yapıtların ortak yazgısı mıdır bilinmez ama birçok özgün yapıt, yazıldığı dönemde gerekli ilgiyi görmemiştir. Flaubert'in Madame Bovary'si, Stendhal'ın Kırmızı ve Siyah'ı da aynı duruma düşmüştür. Aslında bu, olağan bir şeydir çünkü.....

Bu parçanın sonuna, düşüncenin akışına göre aşağıdakilerden hangisi getirilmelidir?

- A) Özgün yapıtlar, insanların o dönemdeki beğenilerine aykırı nitelikler taşır.
- B) Böylesi yapıtlar, ulusallık sınırını aşamamış, belli bir grubu ifade etmekten ileri gidememiştir.
- C) Bu tür yapıtlar, sanatta öncülük yapamamıştır.
- D) Bunlar, toplumsal sorunlardan uzak durmuştur.
- E) Bu yapıtlar, sürükleyicilikten yoksundur ve kuru bir anlatıma sahiptir.

20. I. Onlar kapıdan girdikleri zaman Zehra, bir dadı gibi yere çömelmiş, mini mini bir ana sınıfı çocuğunun ayakkabısını bağlıyordu.

II. Maarif Müdürü ve Mebus biraz gecikmişlerdi, mektebe girdiklerinde ders bitmişti ve öğrenciler evlerine dağılıyorlardı.

III. Kiminin saçını düzeltir, kiminin kuşağını bağlar, kimini kirlenmiş yüzünü yıkaması için içeri gönderirdi.

IV. Zehra, bahçe kapısının yanındaydı; sabahları olduğu gibi akşamları da kapıda durur, çocukların kıyafetlerini kontrol ederdi.

V. Hatta ayaküstü sökülük elbise, kopuk düğme diktiği de olurdu.

Numaralanmış cümlelerden anlamlı bir paragraf oluşturulduğunda "giriş ve sonuç" cümleleri sırasıyla hangileri olur?

- A) II ve I B) IV ve III C) II ve V
D) III ve I E) I ve V

21. I. Sosyolojinin ortaya çıkışında belirleyici olan iki unsurdan bahsetmek mümkündür.

II. On sekizinci yüzyıl Avrupası'nda yaşanan değişim, on dokuzuncu yüzyılda Avrupalı düşünürler tarafından bir "kriz" olarak algılanmıştır.

III. Bilimsel düşünüşte toplum dendiğinde akla ilk gelen kavram, sosyolojidir.

IV. Bunlardan birincisi: Aydınlanma, Sanayi Devrimi ve Fransız Devrimi'nin etkisiyle Avrupa toplumlarında meydana gelen değişimdir.

V. Toplumu inceleyen, özgün bir bilim dalı olan sosyoloji, on dokuzuncu yüzyılda ortaya çıkmıştır.

Yukarıdaki cümleler anlamlı bir bütün oluşturacak biçimde sıralandığında hangisi baştan üçüncü olur?

- A) I B) II C) III D) IV E) V

22. I. Sanatın eğitimdeki etkisi herkes tarafından kabul ediliyor.
- II. Eleştiri yazısının eskisi kadar ilgi görmediği bir gerçek.
- III. Romanımızın içine düştüğü çıkmazlardan biri de budur.
- IV. Kavram karmaşasına son verilmeden bu sorun çözülemez.
- V. Edebiyat dergileri kültürümüzün can damarları olarak bilinir.

Yukarıdaki cümlelerden hangileri bir paragrafın ilk cümlesi olamaz?

- A) II ve III B) II ve IV C) III ve IV
D) II ve V E) IV ve V

23. Edebî eserin üreticisi, yazar veya şair toplumun içinden çıkmış bir birey olmasına rağmen meydana getirdiği eseriyle toplumdan ayrı bir yerde konumlanır. Şartlara göre bir hakikat habercisi, bir deha veya yazarlık mesleği ile geçinmeye çalışan biri olarak algılanabilir. Her halükârda yazar sevilsin ya da sevilmesin bu durumun nedeni sosyolojiktir. Shakespeare'in İngiliz toplumu, dili, kültürü için ne ifade ettiği düşünüldüğünde sadece bir dönemin İngiliz toplumunun sanat ve estetikle ilgili görüşlerinden daha fazlasını sorguladığımızı biliriz. Demek ki

Bu parçadan hareketle

- I. Sanatçı duruma göre farklı konumlandırılabilir.
II. Sanatçının farklı figürlerde anılmasının nedeni toplumsaldır.
III. Edebî eserin varoluşunun öncelikli koşulu onun yaratıcısıdır.

yargılarından hangilerine ulaşamaz?

- A) Yalnız I B) Yalnız II C) Yalnız III
D) I ve III E) II ve III

24. İyi bir aktörün sahnede ağlayışı bize zevk verdiği hâlde kötü bir aktörünki canımızı sıkar. Gözyaşı her göze yakışmaz. Büyük eserlerin çoğunu büyük kederler yaratmıştır. Bu keder millî olabilir, şahsi olabilir. Fakat en çok şahsi olan bir üzüntüde bile herkesin paylaştığı bir taraf yok mudur? Bir şair "Kim öksüz değil ki sen olmayasın?" diyordu. Sanatkâr kendi sevincini, kederini söylerken biraz da bizimkileri anlatmaktadır. Ama gerçek sanatkâr bence kederini anlatırken bile insana huzur, ferahlık verebilir.

Bu parçada üzerinde durulan asıl düşünce aşağıdakilerden hangisidir?

- A) Acının her insanı farklı düzeyde etkilediği
B) Ancak evrensel konuları işleyen sanatçıların başarılı olabileceği
C) Keder ve mutluluğu aynı kefedeyerebilen sanatçıların başarılı olabileceği
D) Toplumsal konuları işleyen eserlerin herkesten bir parça taşıması gerektiği
E) Bir sanatçının gerçek değerinin, kederi işleme tarzı ile ölçülebileceği

25. (I) Doğu şehirlerinde kapalı manifaturacılar bedesten olarak adlandırıldı. (II) Bedesten adı, "bezzazistan"dan (bezzaz/manifaturacı) gelmekteydi. (III) O devrin kıymetli eşyası kumaştı. (IV) Sonraları birçok kıymetli şey burada alınıp satılır oldu. (V) Bedestenler; 6 metre kalınlıkta taş duvarlı, kalın kubbeli, dört tarafı demir kapılı, mahfuz binalardı. (VI) Bu sebeple, içindeki kasa ve ambarlarda para ve kıymetli eşya saklanırdı.

Bu parçada numaralanmış cümlelerin hangilerinde bedestenlerin işlevinden söz edilmiştir?

- A) I ve IV B) II ve III C) III ve VI
D) IV ve V E) IV ve VI

26. Bir dilin konuşma dili ve yazı dili olmak üzere iki yönü vardır. Özel bir çalışmayla günlük dile ait konuşma metinleri tespit edilmediği sürece konuşma dilinin tarihî gelişimi, inceleme alanı dışında kalır. Ancak günümüzün teknik imkânlarıyla video kasetlerine, ses bantlarına kaydedilen konuşmalar ileri bir tarihte konuşma diliyle ilgili çalışmalara malzeme oluşturabilir. Yazı dilinin tarihî gelişimi ise, ancak o dile ait yazılı metinlerle takip edilebilir.

Bu parçada aşağıdakilerin hangilerinden yararlanılmıştır?

- A) Öyküleme - betimleme
B) Tanımlama - tartışma
C) Açıklama - karşılaştırma
D) Tartışma - öyküleme
E) Karşılaştırma - benzetme

27. Ellerimin önündeki dallar da
Sarıldı yaprağa.
Göremiyorum karşı yamacı.
Erken mi yoldayım.
Ben mi geciktim?

Bu dizelerde görülen ses olayları aşağıdakilerden hangisinde verilmiştir?

- A) Kaynaştırma - ulama - ünsüz düşmesi
B) Ünsüz yumuşaması - ünlü daralması - ünsüz benzeşmesi
C) Ünsüz yumuşaması - ünlü düşmesi - ünsüz benzeşmesi
D) Ses türemesi - kaynaştırma - ünlü daralması
E) Ulama - ünsüz benzeşmesi - ses düşmesi

28. Aşağıdaki cümlelerin hangisinde geçen altı çizili sözcükte birden çok ses olayı vardır?

- A) Issız bir adadan, kalabalık bir şehre gidiyordu.
B) Halk hikâyelerindeki evliyalara benziyordu adam.
C) Birer ikişer çıkıyor taş basamakları.
D) Yıllarca bu kapıdan eli boş çevrildik.
E) Ortalığa savru lan eşyalarını topladı.

29. Aşağıdaki cümlelerden hangisi öğelerinin dizilişine göre devrik bir isim cümlesidir?

- A) Bağlamayı incelemek için izin istedim dedemden.
B) Anasının yüreğini ağzına getiren sözü söyledi sonunda.
C) Senin okumamış olduğunu ispat edeceğim böylece.
D) Bunca kokunun sırrını öğrenmek için muhtaçtım ona.
E) Tek başına sıklmaz mısın burada?

30. Aşağıdaki cümlelerin hangisinde yan cümle ötekilerden farklı bir görevde kullanılmıştır?

- A) Bağın duvarı üstünde iri bir köpek havlamaya başladı.
B) Oldukça iyi keman çalan bir reji katibine hayran kaldım.
C) Cavidan'ın sözlerime pek inanmadığını hissediyordum.
D) Kulenin etrafını dört taraftan saran terasta birçok çardak bulunuyor.
E) Çardağın seddine açılan pencereye, Ali Bey, renkli camlar taktırmıştı.

31. Aşağıdaki cümlelerden hangisinin yüklemi, dönüştürücü bir eylem değildir?

- A) Yıllarca çalıştığı iş yerinden bu olay yüzünden ayrıldı.
- B) Bu haftaki toplantıya Ahmet Bey de katıldı.
- C) Sınavı kötü geçtiğinden ötürü çok üzüldü.
- D) Yahya Kemal muhteşem bir programla anıldı.
- E) Hastamız biraz kır havasını alınca açıldı.

32. (I) İnsan; düşünen, duygulanan, gözlemleyen ve araştıran bir varlıktır. (II) Bu düşüncelerini, duygularını, araştırma ve gözlem sonuçlarını da bir başkasına aktarmak, onunla paylaşmak ister. (III) Nasıl yapacaktır bunu? (IV) Yazının bilinmediği çağlarda sadece konuşarak anlaşıyordu insanlar. (V) Bu eylemi gerçekleştirmenin iki yolu vardır: konuşmak ya da yazmak.

Bu parçadaki numaralanmış cümlelerle ilgili olarak aşağıdakilerin hangisi yanlıştır?

- A) I. cümlede, birden fazla sıfat-fiil vardır.
- B) II. cümlede, isim-fiil vardır.
- C) III. cümlede, soru anlamı zarfla sağlanmıştır.
- D) V. cümlede, ilgeç kullanılmıştır.
- E) V. cümlede, "yazmak" sözcüğü isimden fiil yapım eki almıştır.

33. (I) Tam senin odandayken ötekilerden daha yakına düşen bir yıldırım, elektriği kesti. (II) Feneri yakmaktansa yatağa uzandım. (III) Dışarıda şiddetli yağmurun şakırtısı vardı. (IV) Rüzgâr uğulduyordu, içerde de değişik sesler vardı. (V) Bir an için gözlerimi kapayınca kendimi gemide sandım.

Numaralanmış cümlelerle ilgili olarak aşağıdakilerden hangisi söylenemez?

- A) I. cümlede, kişi (şahıs) zamiri kullanılmıştır.
- B) II. cümlede, yönelme hâl eki almış isim vardır.
- C) III. cümlede, isim tamlamasına yer verilmiştir.
- D) IV. cümlede, sadece soyut isimler kullanılmıştır.
- E) V. cümlede, dönüşlülük zamiri kullanılmıştır.

34. (I) Montaigne bizlere gündelik hayatımızı, deneyimlerimizden yararlanarak; duygularımızı, yeteneklerimizi göz önünde bulundurarak; onur, şan, şöhrat peşinde koşmadan; dogmaya saplanmadan; bize bahşedilen hayatı doğanın öngördüğü biçimde yaşamamızı önerir. (II) Bize, hayatın tadını çıkararak yaşamamızı söyler. (III) Onun yaşadığı dönemdeki sosyal ve politik çalkantıları göz önünde bulundursak onun bize, kendi kabuğumuza çekilip hayatın bir seyircisi olma davetini belki de yadırgamamamız gerekiyor. (IV) Her şeyin durmadan değiştiği bir dünyada inançlarımızın temelini kesinlik oluşturamayacağına göre; deneyimlerimizin temelinde kuşkuculuğun yer alması gerektiğini söylemektedir Montaigne. (V) İnanç sistemlerinin değişkenliğine işaret ederek insanın bu değişkenlik nedeniyle, zaten kaybedeceği bir oyun için özgürlüğünden vazgeçmemesini önerir.

Bu parçadaki numaralanmış cümleler için aşağıdakilerden hangisi söylenemez?

- A) I. cümle yapısına göre bağlı, yüklem türüne göre fiil cümlesidir.
- B) II. cümle yapısına göre birleşik, yüklem türüne göre kurallı bir cümledir.
- C) III. cümle üç fiilimsi türünü de içinde bulunduran, şartlı birleşik bir cümledir.
- D) IV. cümle anlamına göre olumlu, yüklem türüne göre devrik bir cümledir.
- E) V. cümle anlamına göre olumlu, yüklem türüne göre bir fiil cümlesidir.

35. Kimse gitarı alıp da iki günde çalmaya kalkışmaz. Tuvalin başına geçip resim yapmaya, dev bir taş parçasını alıp ondan heykel çıkartmaya, kameranın arkasına geçip film yönetmeye, montaj yapmaya da kalkışmaz.

Bu parçada aşağıdakilerden hangisi yoktur?

- A) Belirtme hâl eki
- B) Bulunma hâl eki
- C) İsimden fiil yapan ek
- D) Tamlayan eki
- E) İsimden isim yapan ek

36. Aşağıdaki cümlelerin hangisinde altı çizili sözcük gereksiz kullanılmıştır?

- A) Mahallenin arka tarafına genellikle çöp atılır.
 B) Yarınki geziye birlikte gideceğiz.
 C) Bu konuda herkes aynı karara vardı.
 D) Yaşam sanki bir tiyatro gibidir.
 E) Annem söylediklerimi her zaman onaylar.

37. (I) Turistlerle konuşmak, polisiye ve serüven romanları okumak, sıradan kitaplar çevirmek için dil öğrenilmez. (II) Bunu Antalya, Bodrum gibi yabancıların yoğun olduğu pek çok yerde çoğu genç kendiliğinden öğreniyor. (III) Bu ülke, Batı'nın bilimine, teknolojisine muhtaç. (IV) Öyleyse dilin asıl kullanım yeri bilim alanı olmalıdır. (V) Dili bunun için öğrenmeliyiz, diyorum.

Yukarıda numaralanmış cümlelerin hangisinde bir anlatım bozukluğu vardır?

- A) I B) II C) III D) IV E) V

38. I. Neredeyse fırtına çıkacak, burayı hemen terketmeliyiz.

II. Dün akşamki film herkesin gözyaşlarına boğulmasına neden oldu.

III. Bu konu hakkındaki fikirlerimi genel müdürlüğe arzettim.

IV. Onyediy yaşındayken dünyaca tanınmış bir futbolcu olmuştu.

V. Ressamın yaptığı yirmibeşinci portre göz kamaştırıcıydı.

Numaralanmış cümlelerin hangisinde yazım yanlışı yapılmamıştır?

- A) I B) II C) III D) IV E) V

39. (I) Ne yazıkki Türkçenin alışlagelmiş binlerce kelimesi zamanla terk edilmiştir. (II) Terk edilen bu onbinlerce kelime bir yana Türkçenin bu döneminde kullanılmış pek çok yapım eki de bu gün unutulmuştur. (III) Dilimizdeki yapım eklerinin çoğunun işlevini yitirmesinin en önemli sebebi gerçektende budur. (IV) Osmanlı'lar döneminde ise bilindiği gibi dilimizde Arapça ve Farsçadan alınan kelimeler önemli bir yer tutmuştur. (V) Bu da Türkçenin yeni bir yola girdiğinin göstergesi olarak o dönemlerde anlaşılabilirdiydi, bilinmez.

Bu parçada numaralanmış cümleler ile ilgili verilen bilgilerden hangisi yanlıştır?

- A) I. cümlede, "ki"nin yazımı yanlıştır.
 B) II. cümlede, birden fazla yazım yanlışı vardır.
 C) III. cümlede, "de"nin yazımı ile ilgili yanlışlık vardır.
 D) IV. cümlede, özel isimlerin yazımı ile ilgili yanlışlık yapılmıştır.
 E) V. cümlede, herhangi bir yazım yanlışı yoktur.

40. Ünlü bir düşünür demiş ki() () Ayağının yerle temasını kesmeden uçamadığına emin olamazsın() () Kaçımız ayağımızın yerle temasını kesmeyi göze alabildik ki()

Bu parçada yer alan ayrıçlara aşağıdaki noktalama işaretlerinin hangileri sırasıyla getirilmelidir?

- A) (") (:) (") (.) (!)
B) (;) (") (...) (") (?)
C) (:) (") (.) (") (?)
D) (:) (") (") (.) (!)
E) (;) (") (") (.) (...)

1. Bu testte sırasıyla, Tarih (1 - 5), Coğrafya (6 - 10), Felsefe (11 - 15), Din Kültürü ve Ahlak Bilgisi (16 - 20), Din Kültürü ve Ahlak Bilgisi dersini yasal olarak almak zorunda olmayan veya farklı müfredat ile alanlar için Felsefe (21 - 25) alanlarına ait toplam 25 soru vardır.
2. Cevaplarınızı, cevap kâğıdının Sosyal Bilimler Testi için ayrılan kısmına işaretleyiniz.

1. Romalılar, Mısır Uygarlığı'nın bulduğu takvimi düzenleyerek miladi takvime, Fenikelilerden aldıkları alfabeyi bugünkü Latin alfabesine dönüştürmüşlerdir.

Bu bilgilere göre aşağıdakilerden hangisine ulaşamaz?

- A) Romalıların alfabeyi geliştirdiklerine
- B) Buluşların farklı toplumların katkılarıyla geliştiğine
- C) Asya'daki buluşların Anadolu Uygarlıkları tarafından Batı'ya aktarıldığına
- D) Buluşların günümüze kadar geldiğine
- E) Doğu-Batı Uygarlıkları arasında etkileşim olduğuna

2. **Türk tarihinde,**

– Uygurlar, Maniheizm dinini benimsemişler, tapınaklar kurmuşlar ve göçebelikten yerleşik yaşama geçmişlerdir.

– Karluklar, Talas Savaşı'nda Abbasilerle ittifak kurarak Çinlilerin yenilmesinde rol almış daha sonra İslam dinini benimseyerek Türk-İslam sentezinin oluşmasına öncülük etmişlerdir.

Bu bilgiler göz önüne alındığında,

I. İnanç değişikliği, Uygurların yaşam şeklini etkilemiştir.

II. Din değişikliği Türklerin milli benliklerini kaybetmelerinde etkili olmuştur.

III. Kültürel etkileşim, bazı konularda değişikliği de beraberinde getirmiştir.

Çıkarımlarından hangilerine ulaşılabilir?

- A) Yalnız I
- B) Yalnız II
- C) I ve II
- D) I ve III
- E) I, II ve III

3. Karahanlılarda hükümdarlık halife tarafından onaylanmış, halife adına para bastırılıp hutbe okutulmuştur. Bununla birlikte Karahanlılarda İslam öncesi yönetim ve askerlik gelenekleri de devam etmiştir.

Buna göre, Karahanlılar ile ilgili aşağıdakilerden hangisine ulaşılabilir?

- A) Din ile devlet işlerini birbirinden ayırdıklarına
- B) İslam dinini kendi kültürleriyle kaynaştıran bir siyasi yapı oluşturduklarına
- C) Bütünüyle Arap kültürünün etkisi altında kaldıklarına
- D) İslam dininin kurallarının değiştirildiğine
- E) Töre hükümlerinden tamamen vazgeçtiğine

4. Osmanlı Devleti'nde Kapıkulu Ordusu'nun

- Devşirme sistemiyle askere alınmaları
- Savaşta ganimetten pay almaları
- Üç ayda bir düzenli maaş almaları
- Belli bir eğitim alarak göreve başlamaları

gibi özellikleri dikkate alındığında aşağıdakilerden hangisi söylenemez?

- A) Savaşlara teşvik edildikleri
- B) Merkezi otoritenin denetiminde oldukları
- C) Profesyonel asker oldukları
- D) Eyaletleri korudukları
- E) Farklı etnik gruplardan oluştuğu

5. Amasya Genelgesi, Kurtuluş Savaşı'nın amacını, gerekçesini ve yöntemini belirlemiştir.

Amasya Genelgesinde yer alan aşağıdaki maddelerden hangisi Kurtuluş Savaşı'nın yöntemini belirtmektedir?

- A) İstanbul hükümeti sorumluluklarını yerine getirememektedir.
- B) Vatanın bütünlüğü, milletin bağımsızlığı tehlikededir.
- C) Askeri ve sivil teşkilatlar dağıtılmayacaktır.
- D) Alınan kararlar milli bir sır olarak saklanacaktır.
- E) Vatanın bütünlüğünü ve milletin bağımsızlığını yine milletin azim ve kararı kurtaracaktır.

6. Coğrafya, yeryüzünde meydana gelen doğal olayları ve bunların insan yaşamı üzerindeki etkilerini ele alırken aynı zamanda doğanın insan üzerindeki etkilerini de ele alır.

Buna göre, aşağıdakilerden hangisi insanın doğa üzerindeki etkisine örnek verilemez?

- A) Göllerin ve bataklıkların kurutularak tarım alanına dönüştürülmesi
- B) Aşırı avlanma sonucunda bazı canlı türlerinin sayısının azalması
- C) Ormanlık alanların tahrip edilerek yerleşim alanına dönüştürülmesi
- D) Volkanik bölgelerde gayzer kaynaklarının turizm amaçlı kullanılması
- E) Akarsular üzerine barajlar kurularak enerji üretiminin yapılması

7. Aşağıdaki haritada beş farklı rotada yapılan konum değiştirme sürecinin başlangıç ve bitiş noktaları numaralandırılmış oklarla gösterilmiştir.

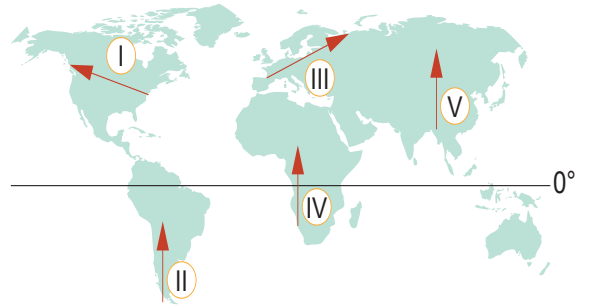

Belirtilen güzergahlarda varış noktalarında ortaya çıkan coğrafi değişimler ile ilgili olarak aşağıda verilenlerden hangisi yanlıştır?

- A) I'de yerel saat gerilemiştir.
- B) II'de çizgisel hız artmıştır.
- C) III'te sıcaklık ortalamaları azalmıştır.
- D) IV'te farklı bir yarım küreye ulaşılmıştır.
- E) V'te farklı bir kıtaya ulaşılmıştır.

8. I. Okyanus hendekleri
II. Dalma - batma zonları
III. Tektonik depremler
IV. Okyanus ortası sırtları
V. Kıvrım dağları

Yukarıdakilerden hangileri levhaların birbirine yaklaştığı alanlarda oluşmaz?

- A) Yalnız II B) Yalnız IV C) I ve II
D) II ve IV E) III ve V

10. Türkiye’de nüfus; yer şekilleri, iklim, tarımsal olanaklar, denize göre konum, gelişme düzeyi ve ekonomik etkinliklere göre dağılışı gösterir.

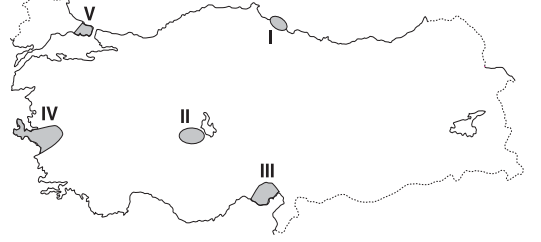

Buna göre, yukarıdaki haritada numaralanmış alanların hangisinde nüfus yoğunluğunun daha az olduğu söylenebilir?

- A) I B) II C) III D) IV E) V

9. Alaska ve Grönland yerlileri, uzun zaman kutba yakın alanlarda buzdan evler yapmış ve bu evlerde yaşamlarını sürdürmüşlerdir. Günümüzde ise bu tip evler yerini daha farklı malzemelerle yapılan modern evlere bırakmıştır.

Bu durum, aşağıdakilerden hangisini kanıtlamaktadır?

- A) Nüfus artışının konut yapımına olan etkisini
B) Sıcaklığın yerleşmelerin yükselti sınırına olan etkisini
C) Ekonomik gelişmenin konut yapımına olan etkisini
D) Geleneklerin konut yapımına olan etkisini
E) Yer yapısının nüfus dağılışına olan etkisini

11. Bilgelik, en basit anlamıyla, insan hayatının anlamı ve değerine ilişkin derin bir bilgidir. Bilgelik, kendisine sahip olana mutluluk ve kurtuluş sağlayacağı, insanın hayatına anlam katacağı varsayılan değerli bir bilgidir. Antik Çağ Yunan filozoflarına göre bilgelik, akla uygun davranmak; Stoacılar göre bilgelik, doğaya göre davranmak; Epikuros'a göre bilgelik ise erdem yoluyla varılan yüksek bir sarsılmazlık durumu, aldırmaçlık ve salt dinginliktir.

Bu parçaya göre;

- I. Felsefe ile bilgelik sıkı bir ilişki içindedir.
 II. Bilgelikle ilgili farklı görüşler öne sürülmüştür.
 III. Filozofların felsefe yapmalarındaki amaç, mutlu olmaktır.

yargılarından hangilerine ulaşılabilir?

- A) Yalnız I B) Yalnız II C) Yalnız III
 D) I ve II E) II ve III

12. Düşünce, herhangi bir nesneye veya duruma yönelik olabilir. Düşüncenin kendine yönelmesi yani kendini konu edinmesi veya başka bir düşünceye yönelmesi de refleksiyondur. Bir ağacı düşünme refleksiyon değildir. Ancak ağaca dair algı ve ağaç fikrinin ne olduğu konusunda düşünme refleksiyondur.

Buna göre refleksiyon için aşağıdakilerden hangisi söylenebilir?

- A) Ele alınan konunun özüne yönelmektir.
 B) Düşüncenin öğelerini belirlemektir.
 C) Mevcut bilgiler üzerine düşünmektir.
 D) Bilginin kaynağını araştırmaktır.
 E) Bilgiyi pratik hayatta uygulamaktır.

13. - İspanya bir Akdeniz ülkesidir ve zeytinyağlı yemek kültürü gelişmiştir.
 - İtalya da bir Akdeniz ülkesidir.
 - O hâlde İtalya'da da zeytinyağlı yemek kültürü gelişmiştir.

Bu akıl yürütme aşağıdakilerden hangisini örneklendirir?

- A) Kısır döngü
 B) Yetersiz örnek
 C) Tümdengelim
 D) Analoji
 E) Tümevarım

14. "Felsefi olmayan düşünme tarzları hangileridir?" sorusuna verilebilecek cevap şöyle olabilir: Sorgulamaya ve temellendirmeye dayanmayan, doğru bilgiye veya doğru eyleme yönelmeyen anlık düşünceler; örneğin günlük çıkarılara yönelik akıl yürütmeler, bir olaya karşı verilen ani tepkiler, dürtülere-güdülere dayalı çarışmalar, üzerinde düşünülmemiş hayaller, basit kanaatler veya ön yargılar felsefi düşünme tarzı sayılmaz.

Buna göre felsefi olmayan soruların en temel özelliği aşağıdakilerden hangisidir?

- A) Ani verilen tepki şeklinde olma
 B) Çıkara ve doğal dürtülere dayanma
 C) Hayali olma
 D) Önyargılı olma
 E) Sağlam bir dayanaktan yoksun olma

15. Su, ısındığında buhar haline gelir; o halde hava gibi gaz halinde bulunan tüm varlıklar suyun incelmış biçimidir. Doğal halde su, sıvıdır; o halde akan her şey sudan türemiştir. Su, yeter derecede soğutulduğunda katı bir hale geçmektedir. O halde tüm katılaşmış nesnelere, katılaşmış su olduğunu, yani varlığın temelde tek bir töze dayandığını düşünmek akla uygundur.

Thales'in bu parçadaki görüşleri aşağıdakilerden hangisiyle ilgilidir?

- A) Varlığın düşünsel bir töze dayandığını savunan, idealizmle
- B) Varlığın niceliğiyle ilgili görüşlerden, monizmle
- C) Varlığın temelde bir hiçlik olduğunu savunan, nihilizmle
- D) Varlığın birbirine indirgenemeyen iki töze dayandığını savunan, düalizmle
- E) Varlığın temelde bir değişimden ibaret olduğunu savunan, oluş felsefesiyle

16. **Veda hutbesinin verilen bölümlerinden hangisinde aile hukukuna değinilmiştir?**

- A) "Ashabım! Kimin yanında bir emanet varsa, onu hemen sahibine versin. Biliniz ki faizin her çeşidi kaldırılmıştır. Allah böyle hükmetmiştir. İlk kaldırdığım faiz de Abdullmüttalib'in oğlu amcam Abbas'ın faizidir. Lakin anaparanız size aittir. Ne zulmediniz ne de zulme uğrayınız."
- B) "Ey insanlar! Kadınların haklarını gözetmenizi ve bu hususta Allah'tan korkmanızı tavsiye ederim. Siz kadınları Allah'ın emaneti olarak aldınız ve onların namusunu kendinize Allah'ın emri ile helal kıldınız. Sizin kadınlar üzerinde hakkınız, kadınların da sizin üzerinizde hakkı vardır."
- C) "Ey müminler! Size iki emanet bırakıyorum, onlara sarılıp uydukça yolunuzu hiç şaşırmasınız. O emanetler Allah'ın kitabı Kur'an-ı Kerim ve Peygamberinin sünnetidir."
- D) "Ey insanlar! Cenab-ı Hak her hak sahibine hakkını vermiştir. Her insanın mirastan hissesi ayrılmıştır. Mirasçıya vasiyet etmeye lüzum yoktur."
- E) "Ey insanlar! Rabbiniz birdir. Babanızda birdir. Hepiniz Âdem'in çocuklarıdır. Âdem ise topraktır. Arap'ın Arap olmayana Arap olmayanında Arap üzerine üstünlüğü olmadığı gibi kırmızı tenlinin siyah üzerine siyahında kırmızı tenli üzerinde bir üstünlüğü yoktur."

17. Hıristiyanlık, MS 1. yüzyılda Roma İmparatorluğu'nun hâkimiyeti altındaki Kudüs bölgesinde ortaya çıkmıştır. Hz. İsa (a.s.), Yahudi kültürünün hâkim olduğu bir ortamda dünyaya gelmiştir. Kudüs bölgesinde Yahudiliğin birçok mezhebi varlığını devam ettirmekteydi. Ayrıca bu bölgede Roma ve Yunan kültürleri de etkiliydi. MS 313 yılından itibaren Roma'nın Hıristiyanlığa karşı baskılarını sonlandırmasıyla Hıristiyanlık hızla yayılmaya başlamıştır. 380 yılında ise Roma'nın Hıristiyanlığı resmî din olarak kabul etmesi, bu dinin daha hızlı yayılmasına zemin hazırlamıştır.

Bu parçada Hıristiyanlıkla ilgili vurgulanan temel konu aşağıdakilerden hangisidir?

- A) Roma'nın resmi dini olması
- B) Diğer kültürlerden etkilenmesi
- C) Ortaya çıktığı kültür ve coğrafya
- D) Kudüs bölgesinin özellikleri
- E) Hızla yayılmasının nedenleri

18. Bir gün Mahzum kabilesinden bir kadın hırsızlık yapmıştı. Kadının cezalandırılmaması için Hz. Peygamber'in çok sevdiği Üsame'yi (r.a.), Hz. Muhammed'e (s.a.v.) gönderdiler. Bu durumun adaletsizlik olduğunu söyleyerek kızan ve üzülen Hz. Peygamber, şöyle buyurdu: "Nasıl oluyor da bazı kimseler, Allah'ın koyduğu cezalardan birinin uygulanmaması için aracı olmaya kalkışıyorlar?" Sonra ayağa kalkarak orada bulunanlara şöyle hitap etti: "Sizden öncekilerin helak olmasının sebebi şudur: İçlerinden soylu, mevki ve makam sahibi biri hırsızlık yapınca onu serbest bırakıyor; zayıf ve kimsesiz bir kimse hırsızlık yapınca onu cezalandırıyorlardı. Allah'a yemin ederim ki Muhammed'in kızı Fatıma hırsızlık yapsaydı, muhakkak onun da elini keserdim." (Buhârî, Megazi, 55.)

Bu olaydan yola çıkarak aşağıdakilerden hangisi söylenemez?

- A) Hz. Muhammed (s.a.v.) adaletlidir ve hakkı gözetir.
- B) Hz. Muhammed (s.a.v.) ailesine ayrıcalık tanımamıştır.
- C) Önceki milletler adaletsizlikleri sebebiyle helak olmuşlardır.
- D) Hz. Fatıma (r.a.) suçundan dolayı cezalandırılmıştır.
- E) Güçlü kişilerin haksız yere korunması adaleti zedeler.

19. Dinin insan hayatındaki yeri ve önemiyle ilgili aşağıdaki ifadelerden hangisi yanlıştır?

- A) Ahlaki ilke ve yasaların temellendirilmesinde insana yol gösterir.
- B) Toplumsal düzen içerisinde insana düşen görev ve sorumlulukları hatırlatır.
- C) İnsanın maddi yönünü oluşturan fizyolojik ihtiyaçlarına cevap verir.
- D) Sevgi, saygı, yardımlaşma gibi evrensel değerlerin inşasına katkı sağlar.
- E) İnsanı düşünmeye teşvik ederek doğru davranışlarda bulunmaya yönlendirir.

20. “İnsanların arasına karışan ve onların eziyetine sabreden mümin, insanların arasına karışmayan ve onların eziyetine sabretmeyen müminden daha hayırlıdır.” (Buhâri)

“Hiç kimseye sabırdan daha hayırlı ve iyi bir özellik verilmemiştir.” (Buhârî)

“Güçlü kimse, insanları güreşte yenen değil, bilakis öfke anında kendisine hâkim olandır.” (Müslim)

“Asıl sabır, musibetin başa geldiği ilk anda gösterilendir.” (Müslim)

Verilen hadislerde sabrın hangi yönüne değinilmemiştir?

- A) Nasıl olması gerektiğine
- B) Değerinin ne olduğuna
- C) Ne zaman yapılması gerektiğine
- D) Kimlerin nasıl sahip olabileceğine
- E) Mükâfâtının neler olduğuna

21. Felsefede genellikle problemler değişmez, değişen koşullara göre yeni problemler ortaya çıkabilir. Değişken olan, problemlere getirilen cevaplardır. Cevapların her dönemde ve her filozofta değişmesi, yeni bir felsefi düşünceyi meydana getirir. Eğer cevaplar değişmeseydi, felsefe de olmazdı.

Bu parçada felsefi düşüncenin hangi özelliği üzerinde durulmaktadır?

- A) Kesinlikten yoksun olma
- B) Rasyonel olma
- C) Sorgulayıcı olma
- D) Refleksif olma
- E) Doğru bilgiye ulaşmak isteme

22. Felsefeyle ilgilenen birinin filozoflar tarafından ileri sürülen çeşitli ve farklı düşünceleri, sistemleri tanıması şüphesiz belli ölçüde faydalı olmakla birlikte bu, felsefe yapmak için yeterli değildir. Bundan daha önemli ve verimli olan, felsefe yapmanın kendisini öğrenmektir. Bu anlamda olmak üzere Kant'ın şu ünlü sözünü akılda tutmak gerekir. “Öğrenilebilecek felsefe yoktur; ancak felsefe yapmak öğrenilebilir.”

Bu parçada aşağıdakilerden hangisi vurgulanmaktadır?

- A) Felsefenin ne olduğunu anlamak için filozofların görüşlerini incelemek gerekir.
- B) Felsefeyi tanımak isteyen kişi felsefi birikimden faydalanmalıdır.
- C) Felsefede esas olan, felsefe yapma yöntem ve ilkelerini öğrenmektir.
- D) Felsefenin insana öğreteceği en önemli şey, akıllını doğru kullanmaktır.
- E) Felsefenin esasının ne olduğunu öğrenmek hiç bir şekilde mümkün değildir.

23. Genel olarak görüş; insanın olay, varlık veya ortaya atılan düşüncelere dair bir anlayış geliştirmesi olarak tanımlanabilir. Anlayış geliştirme, kişinin hayatı anlaması ve hayata dair ilke ve kurallar koyabilmesidir. Farklı görüşler, aynı olay veya durumların farklı şekillerde algılanmasına ve yorumlanmasına neden olur. Görüşlerin oluşmasını eğitim, yaşam çevresi, inançlar, kültürel ve ahlaki normlar, ekonomik-sosyal durum, edinilen deneyim ve bilgiler etkiler. Bu etkenler aynı zamanda insanların kendilerine özgü bakış açıları geliştirmelerine de imkân sağlar.

Bu parçadan aşağıdakilerden hangisi çıkarılmaz?

- A) Görüş, insanın olay ve düşüncelerle ilgili olarak sahip olduğu anlayışlardır.
- B) Farklı görüşler, aynı olayların farklı şekillerde değerlendirilmesidir.
- C) Görüşlerin oluşumu üzerinde birçok faktör etkilidir.
- D) Görüşler, kendilerinin oluşmasına neden olan etkenler üzerinde etkilidir.
- E) Anlayış, insanın hayatı anlamasıyla ilgilidir.

24. Bilginin insan zihninde doğuştan yer aldığını savunan bir filozof, söylemine itiraz edenlere "Bu benim doğrum.", "Ben böyle inanıyorum." şeklinde nedenler ileri süremez. Filozof, iddiasının temel dayanaklarını akla dayalı bir şekilde ortaya koymalı ve söylemine, güçlü gerekçeler yaratmalıdır.

Bu parçada, filozofun aşağıdakilerden hangisini yapması gerektiği vurgulanmaktadır?

- A) Savunduğu görüşleri temellendirme
- B) Değerler alanı üzerinde araştırma yapma
- C) Bilimsel verileri dikkate alma
- D) Geleneksel baskılara direnme
- E) Var olan kavramları yeniden sorgulama

25. Descartes'a göre her töz, onun özünü ve doğasını oluşturan temel bir niteliğe sahiptir ve bütün diğer nitelikleri ona bağlıdır. Cisimli tözü ya da beden özünü uzunluk, enlilik ve derinlik yani yer kaplama oluştururken; düşünen tözün yani ruhun özünü ise düşünce oluşturmaktadır. Ruh ve bedenin iki ayrı töz olarak görülmesi, şu sonucu ortaya çıkarmaktadır: Ruh, düşünen bir tözdür dolayısıyla maddesizdir. Beden ise cisimsel bir tözdür ve dolayısıyla maddeseldir. Farklı özelliklere sahip olan bu iki ana unsur, insan varlığında bir arada bulunmaktadır.

Bu parçada açıklanan varlık görüşü aşağıdakilerden hangisidir?

- A) Varlığın, temelde yokluk olduğunu savunan, nihilizm
- B) Varlığı ikiden fazla tözle açıklayan, plüralizm
- C) Varlığın ana unsurunun madde olduğunu benimseyen, materyalizm
- D) Varlığı, temelde iki cevherin meydana getirdiğini kabul eden, düalizm
- E) Varlığın katmanlı bir yapıda olduğunu savunan, yeni ontoloji

1. Bu testte Matematik alanına ait toplam 40 soru vardır.
2. Cevaplarınızı, cevap kâğıdının Temel Matematik Testi için ayrılan kısmına işaretleyiniz.

1. A ve B birer rakam olmak üzere ondalık gösterimi A,B olan bir kesirden $\frac{16}{5}$ kesri çıkarılıyor. Elde edilen yeni kesrin ondalık gösterimi 0,A oluyor.

Buna göre **A + B kaçtır?**

- A) 8 B) 9 C) 10 D) 11 E) 12

2. Bir matematik öğretmeni a ve b sayılarını asal çarpanlarının çarpımı şeklinde tahtaya yazmış ve öğrencilerinden bu iki sayının en büyük ortak bölenini bulmalarını istemiştir.

$$\begin{aligned} a &= 2 \cdot 3^3 \cdot 5^2 \\ b &= 2^4 \cdot 3^2 \cdot 7 \\ \text{EBOB}(a,b) &= ? \end{aligned}$$

Bunun üzerine Fatma, bulduğu c pozitif tam sayısını öğretmenine söylemiştir. Öğretmen ise Fatma'ya şöyle cevap vermiştir:

Bulduğun sayı doğru değil. c sayısı a'nın bir bölenidir, ancak b'nin bir böleni değildir.

Buna göre Fatma'nın bulduğu c sayısı kaç farklı değer alabilir?

- A) 9 B) 10 C) 12 D) 15 E) 18

3. Bir öğretmen öğrencilerine derste uzunlukları eşit fakat eğimleri farklı olan aynı maddeden yapılmış beş kaydırağın aynı anda özdeş birer bilye bıraktırıyor. Bilyeler farklı sürelerde kaydırağın sonuna ulaşıyorlar. Bunun üzerine öğretmen öğrencilerine "Kaydırağın eğimi arttıkça bilyenin kaydırağın sonuna ulaşma süresi azalır." bilgisini veriyor.

Buna göre aşağıda eğimleri verilen bu kaydırağın hangisinden atılan bilyenin kaydırağın sonuna ulaşma süresi **en azdır?**

- A) $\frac{\sqrt{7}}{2}$ B) $\frac{4\sqrt{3}}{3}$ C) $\frac{2\sqrt{5}}{3}$
D) $\frac{2\sqrt{10}}{3}$ E) $\frac{5\sqrt{2}}{6}$

4. Aşağıda verilen 1 den 28 e kadar numaralandırılmış kutuların içerisinde bilyeler vardır.

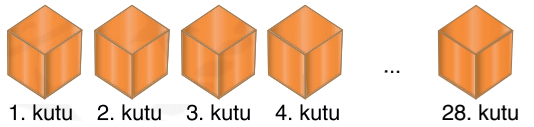

Kutulardaki bilye sayılarıyla ilgili aşağıdakiler bilinmektedir.

- 4. kutuda 4 bilye vardır.
- 2 ve 3. kutuda toplam 3 bilye vardır.
- Ardışık numaralı her üç kutudaki toplam bilye sayıları eşittir.

Buna göre kutuların tümünde toplam kaç bilye vardır?

- A) 54 B) 58 C) 63 D) 67 E) 72

$$5. A = \left\{ x \in \mathbb{R} \mid \frac{2x-5}{3} \leq \frac{4x-7}{5} \right\}$$

kümesinin sayı doğrusu üzerinde gösterimi aşağıdakilerden hangisidir?

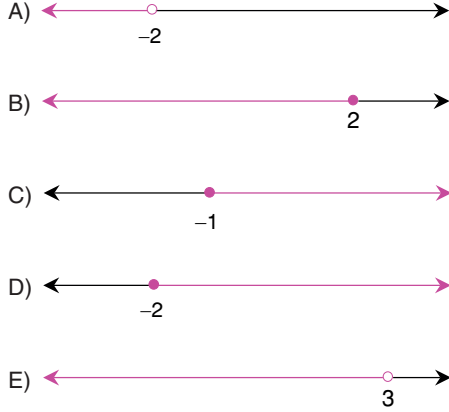

6. Sayı doğrusu üzerinde verilen a ve b sayılarıyla ilgili aşağıdakiler biliniyor.

- a sayısı -2 nin solundadır.
- b sayısı -1 ile 0 arasındadır.

Buna göre

- I. $b - a > 1$
- II. $(a + b)^2 > 4$
- III. $a > -b^2$

ifadelerinden hangileri doğrudur?

- A) Yalnız I B) Yalnız II C) Yalnız III
D) I ve II E) II ve III

7. a, b ve c birer pozitif tam sayıdır. a + b ifadesi tek sayı, 2b + c ile a + c ifadeleri birer çift sayıdır.

Buna göre

- I. $3a + b$
- II. $2c + b$
- III. $3c - 2$
- IV. $3b + 1$

ifadelerinden hangileri tek sayıdır?

- A) I ve II B) I ve III C) I ve IV
D) II ve III E) III ve IV

8. Bir binada katların bir kısmı zemin katın altında bir kısmı üstündedir. Zemin katın altındaki katlar negatif tam sayılarla, zemin kat sıfır ile, zemin üstündeki katlar pozitif tam sayılarla gösteriliyor.

Bu binadaki x, y ve z. katlarla ilgili,

$$x < y < z \text{ ve } |y| < |x| < |z| \text{ eşitsizlikleri biliniyor.}$$

Buna göre aşağıdakilerden hangisi daima doğrudur?

- A) y katı zemin kattır.
- B) x ve y katları zemin katın altındadır.
- C) z katı zemin katın altındadır.
- D) x katı zemin katın üstündedir.
- E) z katı zemin katın üstündedir.

9. Ali Usta; kare biçimindeki bir zemini kare biçiminde olan aşağıdaki mavi ve sarı fayanslarla kaplayacaktır.



Ali Usta, pembe renkle gösterilen zemine üç mavi fayansı yan yana döşediğinde kenarda 11 birim boşluk kalırken üç sarı fayansı yan yana döşediğinde 4 birim fazlalık oluşuyor.

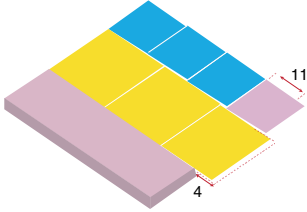

Ali Usta, zemine bir sarı ve bir mavi fayansı yan yana döşediğinde ise 19 birim boşluk kalıyor.

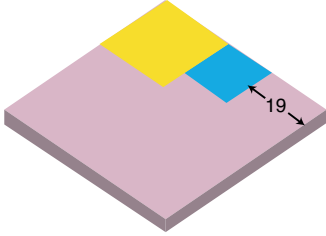

Buna göre zeminin bir kenarının uzunluğu kaç birimdir?

- A) 46 B) 47 C) 48 D) 49 E) 50

10. Şükran, yaptığı limonatayı özdeş 1 litrelik şişelere doldurmak istiyor.

Her şişeyi yarısına kadar doldurabilmesi için 5 litre daha limonata gerekirken her şişeyi üçte birine kadar doldurduğunda 4 litre limonata artıyor.

Buna göre Şükran kaç litre limonata yapmıştır?

- A) 22 B) 25 C) 28 D) 31 E) 34

11. İki basamaklı bir AB doğal sayısı ile ilgili aşağıdakiler biliniyor.

- 60 tan büyüktür.
- Çift sayıdır.
- Rakamlarından biri 8 dir.
- Rakamların toplamı bir asal sayıdır.

Buna göre $|A - B|$ değeri kaçtır?

- A) 1 B) 2 C) 3 D) 4 E) 5

12. $p \Rightarrow q$ önermesinin karşıt tersi, $q' \Rightarrow p'$ önermesidir.

Buna göre

“Bir doğal sayı 2 ye tam bölünmüyorsa tek sayıdır.”

önermesinin karşıt tersi aşağıdakilerden hangisidir?

- A) Çift doğal sayılar 2 ye tam bölünmez.
 B) Tek doğal sayılar 2 ye tam bölünmez.
 C) Bir doğal sayı 2 ye tam bölünüyorsa çift sayıdır.
 D) Bir doğal sayı tek değilse 2 ye tam bölünür.
 E) Bir doğal sayı çift değilse 2 ye tam bölünmez.

13. A ve B kümeleriyle ilgili aşağıdaki bilgiler veriliyor.

- A kümesinin eleman sayısı 7 dir.
- A ve B kümelerinin 16 tane ortak alt kümesi vardır.

Buna göre A kümesinin alt kümelerinden kaç tanesinin B kümesiyle kesişimi boş kümedir?

- A) 5 B) 8 C) 10 D) 12 E) 16

14. Gerçek sayılar kümesi üzerinde tanımlı bir f fonksiyonu her x gerçek sayısı için

$$f(2x - 1) = 4x + 1$$

eşitliğini sağlıyor.

Buna göre $f(-1) + f(2)$ değeri kaçtır?

- A) 5 B) 6 C) 7 D) 8 E) 9

15. Bir öğrencinin 9 gün boyunca her gün çözdüğü soru sayılarından oluşan veri grubu aşağıda verilmiştir.

35, 30, 32, 28, 35, 31, 27, 36, 35

Bu öğrenci 10. gün 30 soru daha çözmüş ve bu veri de sonradan veri grubuna eklenmiştir.

Son durumda, ilk veri grubuna ait

- Mod (Tepe değer)
- Medyan (Ortanca)
- Açıklık

değerlerinden hangileri değişmemiştir?

- A) Yalnız I B) Yalnız II C) Yalnız III
D) I ve III E) II ve III

16. Gökay, kaleminin boyunu 30 cm lik bir cetvel ile ölçmek istiyor. Cetvel üzerindeki bazı sayılar silik olduğundan aşağıdaki ölçümleri yaparak kaleminin boyunu buluyor.

1. ölçüm: Kaleminin bir ucunu 3 sayısına koyduğunda diğer ucu a sayısına geliyor.

2. ölçüm: Kaleminin bir ucunu 30 sayısına koyduğunda diğer ucu $a - 1$ sayısına geliyor.

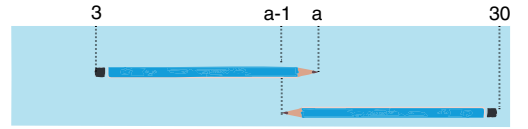

Buna göre Gökay'ın kaleminin boyu kaç cm dir?

- A) 12 B) 13 C) 14 D) 15 E) 16

17. Aşağıda iki özdeş deney tüpü gösterilmiştir.

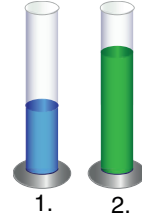

Bu deney tüplerinin içindeki sıvı miktarlarıyla ilgili aşağıdakiler biliniyor .

- 1. tüpün beşte ikisi doludur.
- 2. tüpün dörtte biri boştur.
- 2. tüpteki sıvı miktarı, 1. tüpteki sıvı miktarından 10,5 ml fazladır.

Buna göre her bir deney tüpü kaç ml sıvı almaktadır?

- A) 30 B) 32 C) 35 D) 36 E) 40

18. Bir araç A noktasından B noktasına gidecektir. Yolu A noktasından itibaren sekizde beşi asfalt, kalan kısmı topraktır.



A noktasından saatte 70 km sabit hızla harekete başlayan bu araç, t saat sonra toprak yolun başlangıcına geliyor ve hızını bir miktar azaltıp sabit hızla ilerliyor.

Araç A noktasından B noktasına 2t saatte ulaştığına göre yolun toprak kısmında saatte kaç km hızla ilerlemiştir?

- A) 42 B) 45 C) 48 D) 54 E) 56

19. Bir depodaki eşit maliyetli ürünlerin üçte ikisi %20 kârla, geri kalanları %1 zararlı satılıyor.

Buna göre depodaki tüm ürünlerin satışından yüzde kaç kâr elde edilmiştir?

- A) 13 B) 14 C) 15 D) 16 E) 17

20. Ege, başlangıçta boş olan kumbarasına ilk gün bir miktar para atıyor. Sonraki günlerde ise bir önceki gün kumbarasında biriken paranın 2 TL fazlasını atıyor. Dördüncü günün sonunda Ege'nin kumbarasında 158 TL oluyor.

Buna göre Ege, kumbarasına ilk gün kaç TL atmıştır?

- A) 10 B) 12 C) 14 D) 16 E) 18

21. Cenk, Deniz ve Emre aşağıda verilen hedef tahtasına oklar atarak bir oyun oynamışlardır.

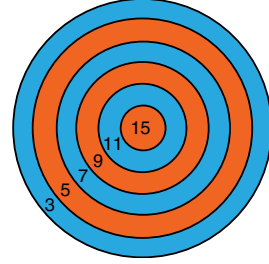

Her oyuncu hedef tahtasına üç ok atmış ve okların isabet ettiği bölgelerde yazan sayıların toplamı kadar puan kazanmıştır.

Bu kişilerin yaptıkları atışlar ve kazandıkları puanlarla ilgili aşağıdakiler bilinmektedir.

- Üçünün de attığı okların hepsi hedef tahtasına isabet etmiştir.
- Bir bölgeye en fazla iki ok isabet etmiştir.
- Cenk, attığı okları üç farklı bölgeye isabet ettirerek en yüksek puanı kazanmıştır.
- Deniz, toplam 27 puan kazanmıştır.
- Emre, 9 sayısının yazılı olduğu bölgeye iki ok isabet ettirmiştir.

Buna göre Deniz'in attığı okların isabet ettiği bölgelerde yazılı olan sayılar aşağıdakilerden hangisidir?

- A) 3 – 9 – 15 B) 5 – 7 – 15 C) 5 – 11 – 11
D) 7 – 9 – 11 E) 9 – 9 – 9

22. Bir kargo şirketinde kampanya kapsamında belirli bir kütleyi geçen her bir kilogram için sabit ücret alınmaktadır.

Bu kampanyaya göre 30 kg lık paket için 36₺, 40 kg lık paket için 60₺ ücret alındığına göre paketlerden kaç kilograma kadar ücret alınmaktadır?

- A) 13 B) 14 C) 15 D) 16 E) 17

23. Bir balık tutma yarışmasında ilk üçe giren yarışmacıların tuttukları balık miktarları ile ilgili aşağıdakiler bilinmektedir.

- İkinci olan yarışmacı, üçüncü olan yarışmacının tuttuğu balık miktarının 2 katından 5 kg daha fazla balık tutmuştur.
- Birinci olan yarışmacı, ikinci olan yarışmacının tuttuğu balık miktarının 10 kg eksiğinin 3 katı kadar balık tutmuştur.
- Bu üç yarışmacı toplam 44 kg balık tutmuştur.

Buna göre birinci olan yarışmacı kaç kg balık tutmuştur?

- A) 18 B) 19 C) 20 D) 21 E) 22

24. Selma Öğretmen çözmeleri için Ayşe'ye 240, Belma'ya ise 192 soru veriyor.

Ayşe ve Belma, kalan soru sayısının zamana göre değişimini gösteren şekildeki doğrusal grafikleri çiziyor.

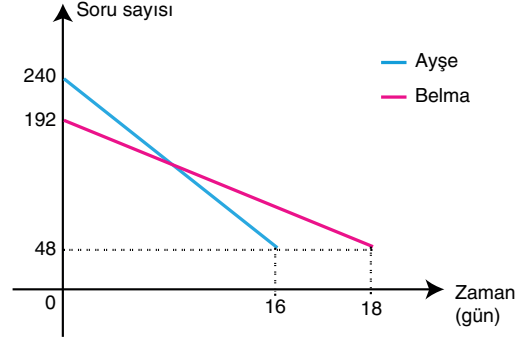

Ayşe ve Belma soru çözümüne aynı gün başladıklarına göre kaç gün sonra kalan soru sayıları eşit olmuştur?

- A) 9 B) 10 C) 11 D) 12 E) 13

25. Yaşları 7, 9 ve 10 olan üç kardeş 130 bilyeyi yaşlarıyla orantılı olarak paylaşmış, daha sonra en büyük kardeş kendi payına düşen bilyelerden 6 sınavı en küçük kardeşe vermiştir.

Son durumla ilgili olarak,

- En küçük kardeşin bilyesi en azdır.
- Ortanca kardeşin 45 bilyesi vardır.
- En büyük kardeşin bilyesi en fazladır.

İfadelerinden hangileri doğrudur?

- A) Yalnız I B) Yalnız II C) I ve II
D) I ve III E) I, II ve III

26. Bir giyim mağazasında desenli ve desensiz çoraplar satılmaktadır. Bu mağazada desensiz çorapların satış fiyatı 10 TL , desenli çorapların satış fiyatı ise 15 TL dir.

Mağazadan alışveriş yapan Can ve Mert'in aldıkları çorapların sayıları ve karşılığında ödedikleri miktarlarla ilgili bazı bilgiler aşağıdaki tabloda verilmiştir.

	Can	Mert
Desensiz çorap sayısı	2x	
Desenli çorap sayısı		x+3
Toplam çorap sayısı	10	8
Ödenen miktar (TL)	y+10	y

Buna göre Mert mağazadan kaç tane desensiz çorap almıştır?

- A) 1 B) 2 C) 3 D) 4 E) 5

27. Bir tarla her 20 günde bir sulanmaktadır.

İlk sulama cuma günü yapıldığına göre 3. sulama hangi günde yapılır?

- A) Çarşamba B) Perşembe C) Cuma
D) Cumartesi E) Pazar

28. X, Y, Z ve T firmaları A ve B binalarının birinde faaliyet göstermektedir. Bu firmaların adresleriyle ilgili aşağıdakiler bilinmektedir.

- Z ve T firmaları A binasında, X ve Y firmaları B binasındadır.
- Z ve T firmalarının kapı numaraları arasındaki fark 1 dir.
- X ve Y firmalarının kapı numaraları arasındaki fark 2 dir.
- X ve Z firmalarının kapı numaraları aynıdır.
- Y firmasının kapı numarası 4 tür.

Buna göre T firmasının kapı numarası aşağıdakilerden hangisi olamaz?

- A) 1 B) 3 C) 5 D) 7 E) 9

29. Bulaşıcı hastalık varlığında hastalığı taşıyan kişinin temas ettiği herkesin o hastalık açısından taranması işlemine filyasyon denir.

4 erkek ve 5 kadın sağlık görevlisi arasından üç kişilik bir filyasyon ekibi oluşturulacaktır. Bu ekipte en az 1 erkek ve en az 1 kadın sağlık görevlisi bulunacaktır.

Buna göre bu ekip kaç farklı şekilde oluşturulabilir?

- A) 70 B) 76 C) 80 D) 84 E) 90

30. Altı arkadaş daire biçiminde bir masanın etrafına şekildeki gibi eşit aralıklarla oturmuşlardır. Masanın ortasına, bir ucu mavi diğer ucu pembe renkli olan dönebilen bir ok yerleştirilmiştir.

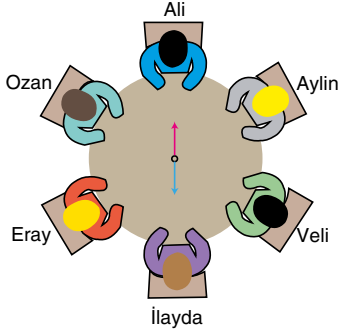

Ok döndürüldüğünde pembe okun gösterdiği kişi bir matematik sorusu soracak ve mavi okun gösterdiği kişi bu soruyu yanıtlayacaktır.

Okun uçları karşılıklı oturan iki kişiyi gösterecek şekilde döndürüldüğüne göre Aylın'ın Eray'a soru sorma olasılığı kaçtır?

- A) $\frac{1}{10}$ B) $\frac{1}{8}$ C) $\frac{1}{6}$
D) $\frac{1}{5}$ E) $\frac{1}{3}$

31.

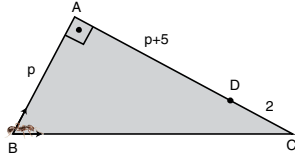

ABC bir üçgen
 $[AB] \perp [AC]$
 $|AB| = p$ birim
 $|AD| = (p + 5)$ birim
 $|DC| = 2$ birim

Şekildeki ABC dik üçgeni biçimindeki bir kağıdın B noktasında bulunan bir karınca, bu kağıdın kenarları üzerinden giderek D noktasına ulaşıyor.

Karınca'nın gidebileceği BAD ve BCD yolları eşit uzunlukta olduğuna göre p kaçtır?

- A) 5 B) 6 C) 7 D) 8 E) 9

32. Eşkenar üçgen biçimindeki bir camın ön yüzü 9 eş bölgeye, arka yüzü ise 36 eş bölgeye ayrılmış ve bu yüzlerdeki bazı bölgeler şekildeki gibi mavi ya da griye boyanmıştır.

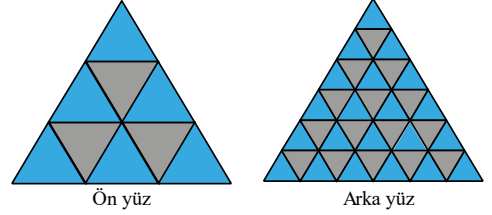

Camın her iki yüzü mavi olan bölgeleri ışığı geçirmekte, en az bir yüzü gri olan bölgeleri ise ışığı geçirmemektedir.

Bu camın tüm alanı 72 birimkare olduğuna göre ışığı geçiren bölgelerin alanları toplamı kaç birimkaredir?

- A) 30 B) 32 C) 34 D) 36 E) 38

AKADEMİK
DESTEK
eba

33. Şekildeki ABCD dikdörtgeni dokuz küçük dikdörtgene ayrılmıştır.

		D		C
		16		
		12		
32	20	24		
A				B

Küçük dikdörtgenlerin içindeki sayılar, birim türünden o dikdörtgenin çevre uzunluğudur.

Buna göre ABCD dikdörtgeninin çevresi kaç birimdir?

- A) 60 B) 62 C) 64 D) 66 E) 72

34. ABCD paralelkenarı biçimindeki bir karton parçası, kenar uzunlukları ve bir açısının ölçüsüyle birlikte aşağıda verilmiştir.

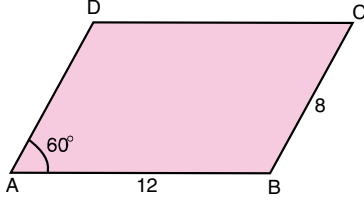

Kartonun B köşesinden AB kenarı ile 60° lik açı yapacak biçimde bir doğru çiziliyor. Bu doğru DC kenarını E noktasında kesiyor. Karton, BE doğrusu boyunca kesilerek ABED yamuğu elde ediliyor.

$|AB| = 12$ birim ve $|BC| = 8$ birim olduğuna göre ABED yamuğunun alanı kaç birimkaredir?

- A) $16\sqrt{3}$ B) $24\sqrt{3}$ C) $32\sqrt{3}$
D) 32 E) 36

35.

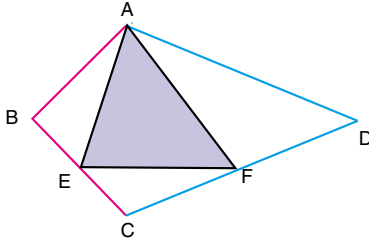

ABCD bir deltoid
 $|AB| = |BC|$
 $|CD| = |DA|$

Şekildeki E ve F noktaları buldukları kenarların orta noktalarıdır.

**Buna göre AEF üçgeninin alanının ABCD delto-
idinin alanına oranı kaçtır?**

- A) $\frac{1}{2}$ B) $\frac{1}{3}$ C) $\frac{2}{5}$
D) $\frac{3}{5}$ E) $\frac{3}{8}$

36.

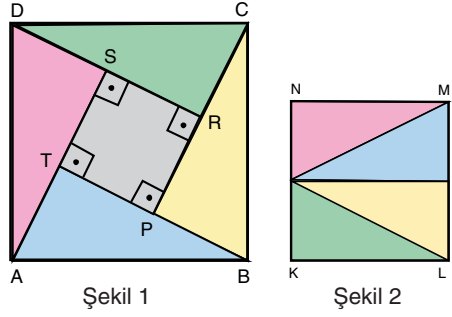

ABCD karesi biçimindeki bir karton, dördü birbirine eş dik üçgen ve biri kare olmak üzere beş parçaya ayrılıyor. Elde edilen küçük kare Şekil 1 deki gibi PRST olarak adlandırılıyor.

Dik üçgen biçimindeki dört karton üst üste gelmeden ve arada boşluk kalmadan yan yana getirilerek Şekil 2 deki gibi KLMN karesi oluşturuluyor.

Buna göre $\frac{|AB|}{|PR|}$ oranı kaçtır?

- A) $\sqrt{3}$ B) $\sqrt{5}$ C) $\sqrt{6}$
D) $\frac{5}{2}$ E) $\frac{9}{4}$

37. Şekildeki ABCD karesi üzerindeki E ve F noktaları B köşesinden, K ve L noktaları ise D köşesinden 1 birim uzaklıktadır.

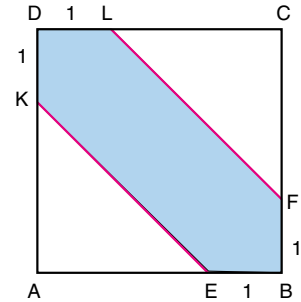

Boyalı bölgenin alanı 9 birimkare olduğuna göre ABCD karesinin bir kenarının uzunluğu kaç birimdir?

- A) 5 B) 5,5 C) 6 D) 6,5 E) 7

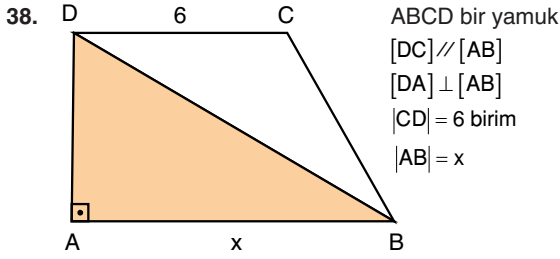

Şekildeki DAB üçgeninin alanının, ABCD yamuğunun alanına oranı 4:7 dir.

Buna göre x kaç birimdir?

- A) 7 B) 8 C) 9 D) 10 E) 11

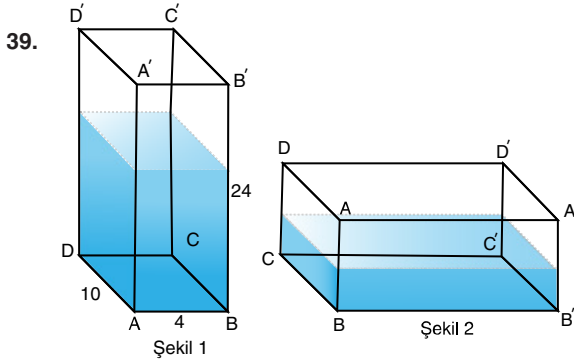

Şekil 1 de verilen ayırıt uzunlukları 4 birim, 10 birim ve 24 birim olan dikdörtgenler prizması biçimindeki üstü kapalı bir cam kabın içinde 600 birimküp su vardır.

Bu cam kap, Şekil 2 deki gibi $BB'C'C$ yüzü üzerine yatırılıyor.

Buna göre son durumda kaptaki suyun yüksekliği kaç birimdir?

- A) 1,5 B) 2 C) 2,5 D) 3 E) 3,5

40. Şekil 1 ve Şekil 2 deki cisimler bir yüzünün alanı a birimkare olan sekiz özdeş küp kullanılarak oluşturulmuştur.

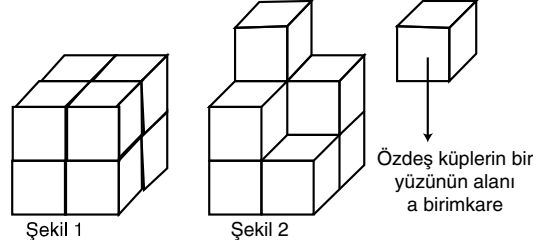

Buna göre aşağıdakilerden hangisi doğrudur?

- A) Şekil 2 nin yüzey alanı Şekil 1 in yüzey alanına eşittir.
- B) Şekil 2 nin yüzey alanı Şekil 1 in yüzey alanından 2a birimkare fazladır.
- C) Şekil 2 nin yüzey alanı Şekil 1 in yüzey alanından 4a birimkare fazladır.
- D) Şekil 2 nin yüzey alanı Şekil 1 in yüzey alanından 5a birimkare fazladır.
- E) Şekil 2 nin yüzey alanı Şekil 1 in yüzey alanından 3a birimkare eksiktir.

1. Bu testte 20 soru vardır.

2. Cevaplarınızı, cevap kâğıdının Fen Bilimleri Testi için ayrılan kısmına işaretleyiniz.

1. Düzgün, geometrik şekilli olmayan ve suda çözünmeyen katı bir cismin özkütlesinin hesaplanabilmesi için,

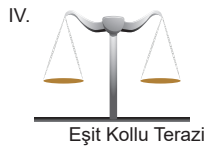
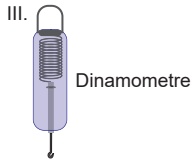
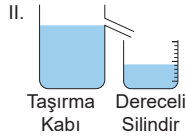

yukarıda verilen araç ve gereçlerden hangilerinin kullanılması gerekli ve yeterlidir? (Dereceli silindirden su taşımayağı kabul edilmektedir.)

- A) I ve III B) II ve III C) I ve IV
D) II ve IV E) III ve IV

2. Aynı maddeden yapılmış şekildeki K, L, M silindirelerinin kendi ağırlıklarına karşı dayanıklılıkları D_K , D_L ve D_M dir.

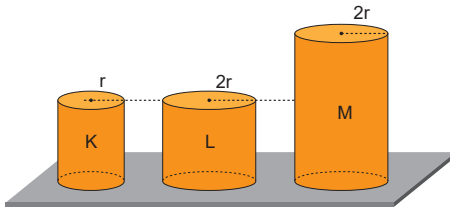

Buna göre, D_K , D_L ve D_M arasındaki ilişki nedir?

- A) $D_K = D_L = D_M$ B) $D_K > D_L = D_M$
C) $D_M > D_K = D_L$ D) $D_K = D_L > D_M$
E) $D_M > D_L > D_K$

3. m kütleli bir cisim yatay düzlem üzerinde şekildeki gibi sabit hızla hareket etmektedir.

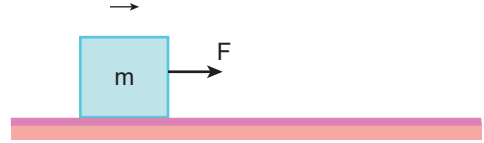

Buna göre,

- I. Cisim yatayda dengelenmiş kuvvetlerin etkisi altındadır.
II. Cismin kinetik enerjisi artmaktadır.
III. Cisim ivmesiz hareket yapmaktadır.

yargılarından hangileri doğrudur?

- A) Yalnız I B) Yalnız II C) I ve II
D) I ve III E) I, II ve III

4. Sürtünmesiz, hareketli, ağırlığı ihmal edilmeyen ve sızdırmaz bir piston bulunan kabın içerisi bir miktar gaz ile dolduruluyor. Kap bir süre ısıtıldıktan hemen sonra pistonun ok yönünde hareket edip yeniden dengeye geldiği gözlemleniyor.

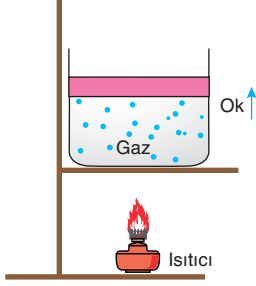

Buna göre bu olaydan,

- I. Son durumda kaptaki gaz basıncı ile dış basınç birbirine eşittir.
- II. Kaptaki gaz basıncı, dış basınçtan büyüktür.
- III. Sıcaklık ile basınç ters orantılıdır.

ifadelerinde verilenlerden hangileri çıkartılabilir?

- A) Yalnız II B) I ve II C) I ve III
D) II ve III E) I, II ve III

5. Özdeş K, L ve M lambaları iç direnci önemsenmeyen özdeş üreteçlere bağlanarak aşağıdaki devreler oluşturulmuştur.

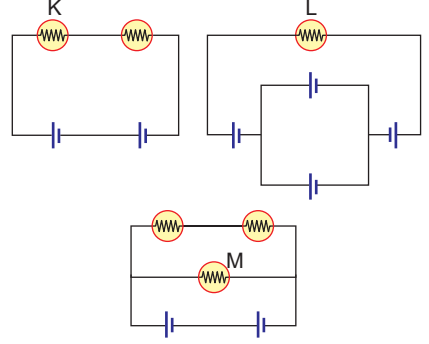

K, L ve M lambalarının parlaklıkları sırasıyla I_K , I_L ve I_M olduğuna göre lambaların parlaklıkları arasındaki ilişki aşağıdakilerden hangisinde doğru olarak verilmiştir?

- A) $I_K = I_L = I_M$ B) $I_K = I_L > I_M$ C) $I_M > I_K = I_L$
D) $I_M = I_L > I_K$ E) $I_L > I_M > I_K$

6. Şekildeki düzlem aynanın önüne aynı düzlemdeki saydam olmayan P bilyesi konuluyor.

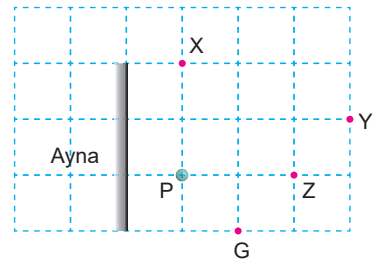

Buna göre, düzlem aynaya G noktasından bakan gözlemci X, Y, Z noktalarından hangilerinin görüntüsünü göremez?

- A) Yalnız X B) Yalnız Y C) Yalnız Z
D) X ve Y E) X ve Z

7. **K durumu** ⇒ Uzak bir yerde çalınan davulun sesinin duyulmaması

L durumu ⇒ Yarasaların çıkarttıkları bazı seslerin duyulmaması

M durumu ⇒ Fısıltıyla konuşan kişinin sesinin duyulmaması

Buna göre K, L ve M durumları,

I. K durumunda, ses dalgalarının hava molekülleri ile etkileşerek enerjisini kaybetmesi

II. L durumunda, ses frekansının insan kulağının duyabileceği aralıkta olmaması

III. M durumunda, ses hızının düşük olması

İfadelerinde verilenlerden hangileriyle açıklanabilir?

- A) Yalnız I B) I ve II C) I ve III
D) II ve III E) I, II ve III

8. Kimyanın alt dallarıyla ilgili,

.....I..... karbon temelli bileşiklerin yapısını, özelliklerini, tepkimelerini incelerken;II....., organik olmayan bileşiklerin özelliklerini ve kimyasal davranışlarını incelemektedir.III..... ise kimyasal sistemlerde fiziksel özellikleri ve enerji – iş dönüşümlerini inceleyen diğer bir alt dalıdır.

Yukarıdaki açıklamanın doğru olması için I, II ve III yerine aşağıdakilerden hangisi getirilmelidir?

I	II	III
A) Organik kimya	Anorganik kimya	Fizikokimya
B) Organik kimya	Fizikokimya	Anorganik kimya
C) Biyokimya	Fizikokimya	Anorganik kimya
D) Organik kimya	Analitik kimya	Fizikokimya
E) Biyokimya	Anorganik kimya	Analitik kimya

9. Aşağıdaki element atomlarından hangisinin proton sayısı ve nötron sayısı yanlış verilmiştir?

	Atom	Proton sayısı	Nötron sayısı
A)	$^{222}_{86}\text{Rn}$	86	136
B)	$^{65}_{30}\text{Zn}$	30	35
C)	$^{137}_{56}\text{Ba}$	137	56
D)	$^{75}_{33}\text{As}$	33	42
E)	$^{40}_{19}\text{K}$	19	21

10. Periyodik sistemde,

- Atom yarıçapı en büyük olan elementin bulunduğu kare yeşil ile,
- İyonlaşma enerjisi en büyük olan elementin bulunduğu kare mavi ile,
- Elektron ilgisi en büyük olan elementin bulunduğu kare sarı ile

boyanırsa aşağıdaki görüntülerden hangisi elde edilir?

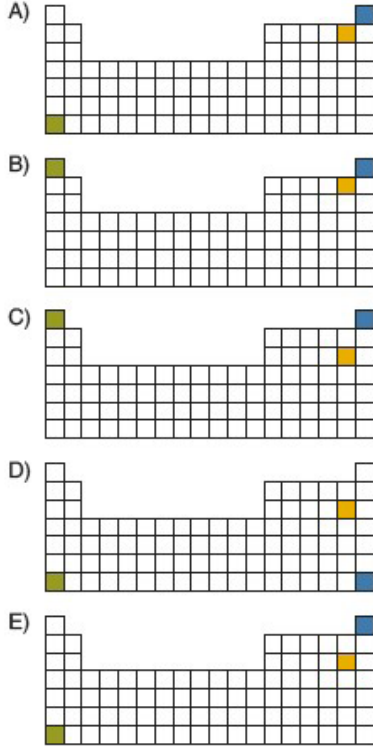

11. X, Y, Z ve T elementleri ile ilgili aşağıdaki bilgiler veriliyor:

- X alkali metal, Y toprak alkali metaldir.
- Z elementi ametaldir.
- T elementinin atom numarası 9 dur.

Buna göre, hangi elementler arasında iyonik bağ oluşmaz?

- A) X ile Z B) Y ile T C) Z ile T
D) X ile T E) Y ile Z

12. Periyodik sistemin 2A grubunda yer alan Mg elementinin,

- X^n iyonu ile oluşturduğu bileşiğin adı magnezyum nitrat
- Y^m iyonu ile oluşturduğu bileşiğin adı magnezyum sülfürdür.

Buna göre, X^n ve Y^m iyonlarının formülleri aşağıdaki-lerden hangisinde doğru verilmiştir?

X^n	Y^m
A) NO_3^-	SO_3^{2-}
B) NO_2^-	SO_3^{2-}
C) NO_3^-	S^{2-}
D) NO_2^-	S^{2-}
E) P^{3-}	SO_4^{2-}

13. Kimyasal bağlarla ilgili,

- Aynı veya farklı tür atomların kuvvetli etkileşimlerle bir arada tutulmasıyla kimyasal bağ oluşur.
- Elektronların bir atomdan diğerine verilmesi sonucu oluşan artı ve eksi yüklü iyonların birbirlerini elektros-tatik kuvvetlerle çekmesi sonucu iyonik bağ oluşur.
- Atomların elektronlarını ortaklaşa kullanmasıyla kova-lent bağ oluşur.

yargılarından hangileri doğrudur?

- A) Yalnız I B) I ve II C) I ve III
D) II ve III E) I, II ve III

14.

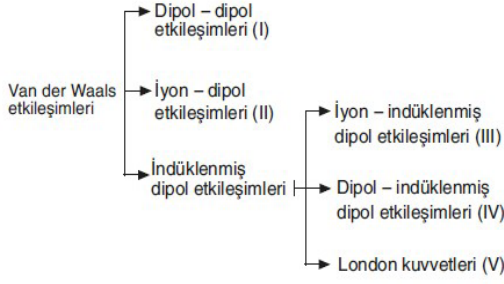

Yukarıdaki şemada Van der Waals etkileşimleri I, II, III, IV ve V şeklinde numaralandırılmıştır.

Buna göre, NaCl nin H₂O sıvısında çözünmesi sonucunda oluşan etkileşim yukarıda numaralandırılan Van der Waals etkileşimlerinden hangisine örnek olarak verilebilir?

- A) I B) II C) III D) IV E) V

15. K, L ve M polipeptitlerine ait amino asitlerin dizilişi aşağıda verilmiştir.

K polipeptidi : Alanin – Valin – Glisin – Serin – Arjinin

L polipeptidi : Serin – Glisin – Valin – Alanin – Arjinin

M polipeptidi : Arjinin – Tirozin – Alanin – Lizin – Tirozin

Buna göre K, L ve M polipeptitleri,

- I. Amino asitlerin sayısı
- II. Amino asitlerin bağlanma şekilleri
- III. Amino asitlerin çeşidi
- IV. Amino asitlerin dizilişi

özelliklerinden hangileri bakımından farklılık gösterir?

- A) I ve II B) II ve III C) III ve IV
D) I, II ve III E) II, III ve IV

16. Lizozom organeli ile ilgili,

- I. Tek katlı zarla çevrilidir.
- II. Yapısında sindirim enzimlerini bulundurur.
- III. Faaliyeti sırasında ATP tüketir.
- IV. Prokaryot ve ökaryot canlılarda ortak olarak bulunur.

İfadelerinden hangileri doğrudur?

- A) Yalnız III B) I ve II C) I ve III
D) II ve IV E) I, II ve IV

17. Memeliler sınıfına ait,

- I. Akciğer solunumu yapma
- II. Sabit vücut ısıya olma
- III. Olgun alyuvarlarında çekirdek bulundurmama
- IV. Yavrularını sütle besleme

özelliklerinden hangileri kuşlar sınıfındaki canlılar ile ortaktır?

- A) I ve II B) I ve III C) II ve IV
D) I, II ve IV E) II, III ve IV

18.

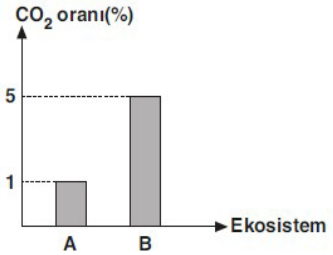

Yukarıdaki grafikte iki farklı ekosistemde ölçülen CO₂ oranları verilmiştir.

Buna göre, A ve B ekosistemlerinde ölçülen CO₂ oranlarının farklı olmasında,

- I. Otçul hayvan popülasyonu
- II. Fosil yakıt tüketimi
- III. Bitki örtüsü tahribi

faktörlerinden hangilerinin etkili olduğu söylenebilir?

- A) Yalnız II B) Yalnız III C) I ve II
D) II ve III E) I, II ve III

19. Aşağıdaki bölünme evrelerinden hangisi $2n = 4$ kromozumlu bir hücrenin mayoz bölünmesi sırasında gözlenmez?

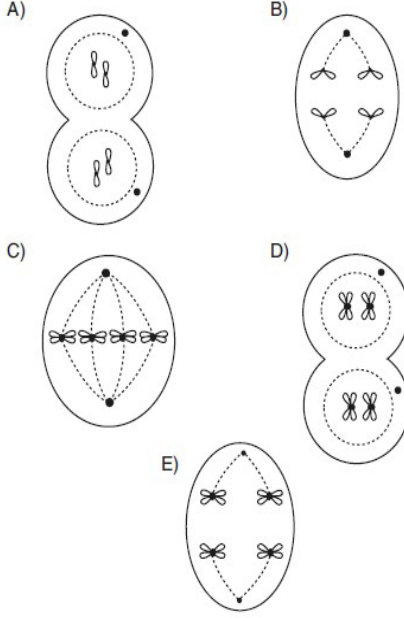

20.

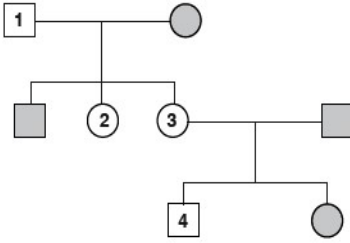

Yukarıda verilen soy ağacında sadece içi taralı bireylerin renk körü olduğu bilindiğine göre 1, 2, 3 ve 4 numaralı bireylerin genotipleri aşağıdakilerden hangisi gibi olur?

	1	2	3	4
A)	$X^{R}Y$	$X^{R}X^{r}$	$X^{R}X^{R}$	$X^{R}Y$
B)	$X^{R}Y$	$X^{R}X^{r}$	$X^{R}X^{r}$	$X^{R}Y$
C)	$X^{r}Y$	$X^{R}X^{r}$	$X^{R}X^{r}$	$X^{R}Y$
D)	$X^{r}Y$	$X^{r}X^{r}$	$X^{R}X^{R}$	$X^{r}Y$
E)	$X^{R}Y$	$X^{r}X^{r}$	$X^{R}X^{r}$	$X^{R}Y$

Kunduz 20 TL İndirim Kodu

ALISAN453T

www.zekihaber.com

6 Kasım 2020 EBA 2021 TYT 2.Deneme Sınavı Cevap Anahtarı

Türkçe	Sosyal Bilimler	Temel Matematik	Fen Bilimleri
1 A B C D E	1 A B C D E	1 A B C D E	1 A B C D E
2 A B C D E	2 A B C D E	2 A B C D E	2 A B C D E
3 A B C D E	3 A B C D E	3 A B C D E	3 A B C D E
4 A B C D E	4 A B C D E	4 A B C D E	4 A B C D E
5 A B C D E	5 A B C D E	5 A B C D E	5 A B C D E
6 A B C D E	6 A B C D E	6 A B C D E	6 A B C D E
7 A B C D E	7 A B C D E	7 A B C D E	7 A B C D E
8 A B C D E	8 A B C D E	8 A B C D E	8 A B C D E
9 A B C D E	9 A B C D E	9 A B C D E	9 A B C D E
10 A B C D E	10 A B C D E	10 A B C D E	10 A B C D E
11 A B C D E	11 A B C D E	11 A B C D E	11 A B C D E
12 A B C D E	12 A B C D E	12 A B C D E	12 A B C D E
13 A B C D E	13 A B C D E	13 A B C D E	13 A B C D E
14 A B C D E	14 A B C D E	14 A B C D E	14 A B C D E
15 A B C D E	15 A B C D E	15 A B C D E	15 A B C D E
16 A B C D E	16 A B C D E	16 A B C D E	16 A B C D E
17 A B C D E	17 A B C D E	17 A B C D E	17 A B C D E
18 A B C D E	18 A B C D E	18 A B C D E	18 A B C D E
19 A B C D E		19 A B C D E	19 A B C D E
20 A B C D E		20 A B C D E	20 A B C D E
21 A B C D E		21 A B C D E	
22 A B C D E		22 A B C D E	
23 A B C D E		23 A B C D E	
24 A B C D E		24 A B C D E	
25 A B C D E		25 A B C D E	
26 A B C D E		26 A B C D E	
27 A B C D E		27 A B C D E	
28 A B C D E		28 A B C D E	
29 A B C D E		29 A B C D E	
30 A B C D E		30 A B C D E	
31 A B C D E		31 A B C D E	
32 A B C D E		32 A B C D E	
33 A B C D E		33 A B C D E	
34 A B C D E		34 A B C D E	
35 A B C D E		35 A B C D E	
36 A B C D E		36 A B C D E	
37 A B C D E		37 A B C D E	
38 A B C D E		38 A B C D E	
39 A B C D E		39 A B C D E	
40 A B C D E		40 A B C D E	

www.zekihaber.com

www.zekihaber.com

2021 YKS'de Başarılar Dileriz!